

CAME



FA01695M4A

RIOCT8WS

CE

EAC

IT	Italiano
EN	English
FR	Français
RU	Русский

CAME S.P.A.

Via Martiri Della Libertà, 15
31030 Dossun di Casier
Treviso - Italy
tel. (+39) 0422 4940
fax. (+39) 0422 4941
info@came.com
www.came.com

CAME.COM

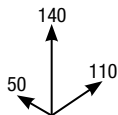
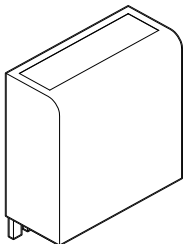

IP54

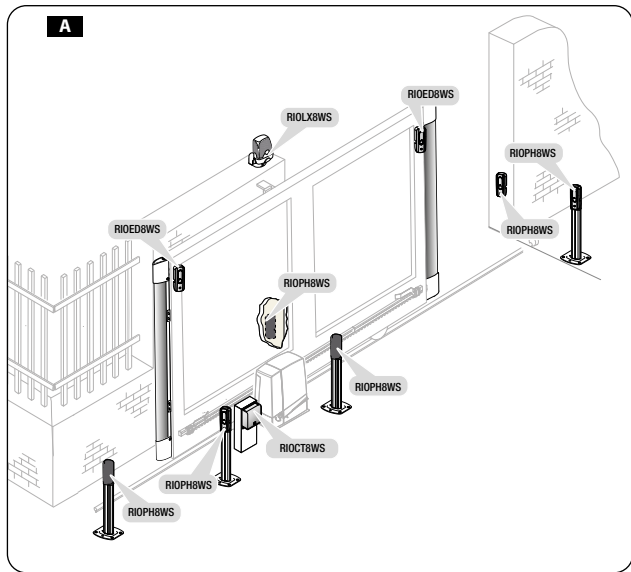

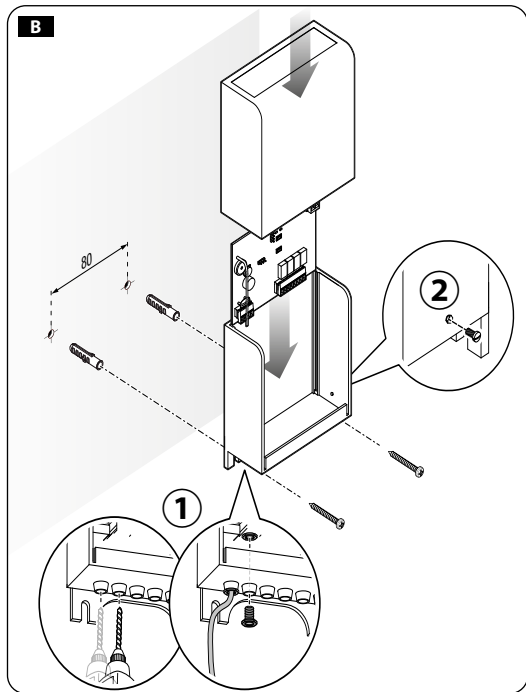
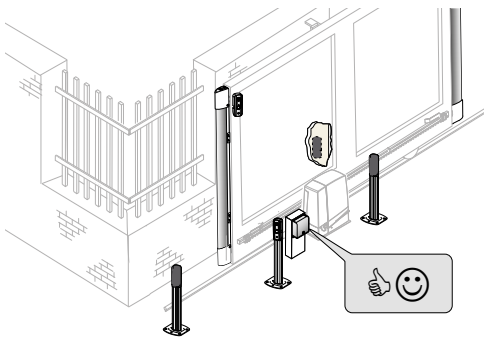
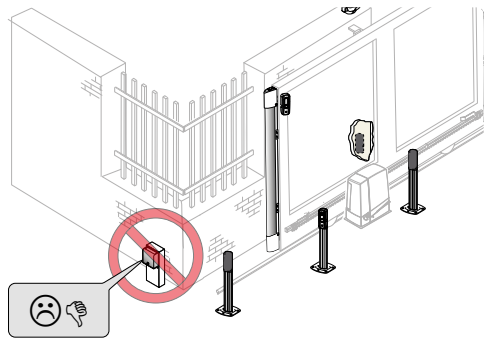

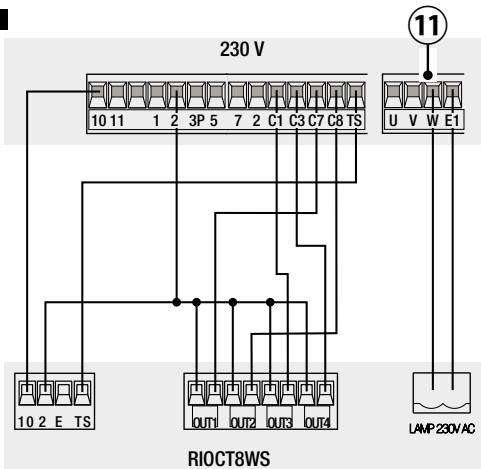
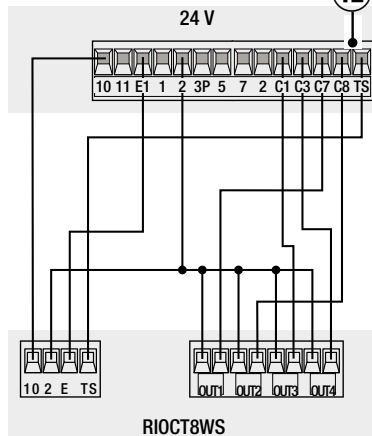
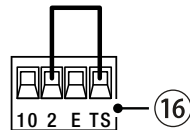
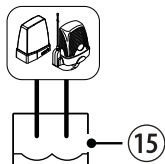
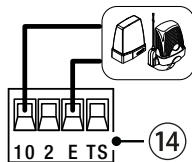
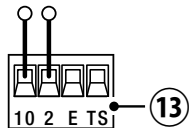
C**11****12****D**

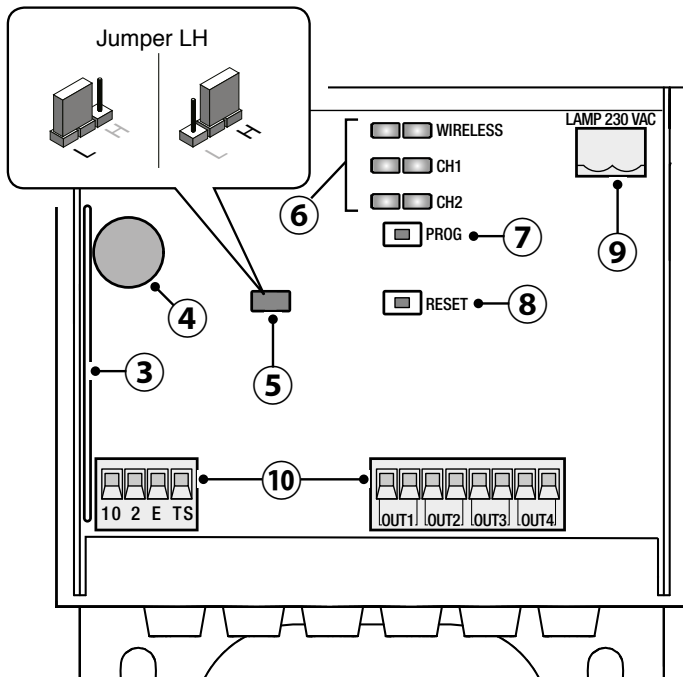
E

⚠ NON COMPATIBILE CON IL SISTEMA RIO VERSIONE 1.0**Per accedere al video di installazione usare il QR code.****Avvertenze generali**

• Prima di iniziare l'installazione, leggere attentamente le istruzioni ed eseguire gli interventi come specificato dal costruttore. • L'installazione, la programmazione, la messa in servizio e la manutenzione del dispositivo devono essere effettuate soltanto da personale tecnico qualificato e opportunamente addestrato, nel rispetto delle normative vigenti, ivi comprese le osservanze sulla prevenzione infortuni e lo smaltimento imballaggi. La modifica del progetto o della configurazione del dispositivo senza la consultazione del fabbricante o del suo rappresentante autorizzato può creare situazioni pericolose. • Came S.p.A. non può considerarsi responsabile per eventuali danni causati da un uso improprio, erroneo o irragionevole del prodotto. • Prima di effettuare qualunque operazione di pulizia o di manutenzione, togliere l'alimentazione al dispositivo. • L'apparecchio dovrà essere destinato unicamente all'uso per il quale è stato espressamente concepito.

• L'installazione deve essere eseguita a regola d'arte in modo da mantenere il contenitore pulito e sigillato. • Il prodotto nella confezione originale del produttore può essere trasportato solo al chiuso (vagoni ferroviari, container, veicoli chiusi). • Nel caso di malfunzionamento del prodotto, interrompere l'uso e contattare il servizio clienti all'indirizzo <https://www.came.com/global/en/contact-us> o al numero telefonico indicato sul sito.

📖 La data di fabbricazione è indicata nel lotto di produzione stampato sull'etichetta prodotto. Se necessario, contattateci all'indirizzo <https://www.came.com/global/en/contact-us>.

📖 Le condizioni generali di vendita sono riportate nei listini prezzi ufficiali Came.

Descrizione

Dispositivo per la gestione via radio di accessori della serie wireless RIO (max 6 unità).

Componenti principali della scheda E

- ③ Antenna
- ④ Buzzer
- ⑤ Selettore di potenza radio dBm (L=5 / H=10)
- ⑥ LED di segnalazione
- ⑦ Pulsante di programmazione

- ⑧ Pulsante di RESET
- ⑨ Ingresso lampeggiatore
- ⑩ Morsettiere di connessione al quadro (vedi figura **C** **D**)

Dati tecnici

Tipo	RIOCT8WS
Alimentazione (V)	24 AC/DC
Assorbimento (mA)	80 max.
Contatti relè a 24 V max (A)	1
Portata radio in campo libero (m)	30 max.
Temperatura di stoccaggio (°C)*	-25 ÷ +70
Vita media del prodotto (cicli)**	100.000
Frequenza (MHz)	868.95

(*) Prima dell'installazione, il prodotto va tenuto a temperatura ambiente nel caso di stoccaggio o trasporto a temperature molto basse o molto alte.
 (**) La vita media del prodotto è un dato puramente indicativo e stimato in considerazione di conformi condizioni di utilizzo, installazione e manutenzione. Essa è influenzata anche da ulteriori fattori, quali ad esempio condizioni climatiche e ambientali.

Installazione

△ Prima di procedere TOGLIERE LA TENSIONE DI LINEA e, se presenti nell'automazione, scollegare le batterie.

Montaggio del contenitore e della scheda **B**

- Con l'aiuto di un trapano aprire i fori prefondati necessari per il passaggio dei cavi **B** ①.
- Fissare il contenitore, utilizzando tasselli e/o viti adeguate alla superficie.

- Inserire la scheda facendola scorrere nell'apposita guida.

NB: Non modificare la posizione dell'antenna.

- Dopo avere eseguito il cablaggio (vedi esempio figura **C**), alimentare l'automazione e verificare che i LED WIRELESS lampeggino. Se non lampeggiano, eseguire un RESET della scheda (vedi procedura).

- Togliere le batterie dagli accessori.

- Memorizzare ogni singolo componente del sistema (vedi istruzioni degli accessori).



- Procedere con le verifiche funzionali (vedi procedura) e chiudere il coperchio fissandolo alla base con la vite in dotazione **B** ②.

Descrizione morsettiere **C** **D**

10-2	Ingresso alimentazione 24 V AC/DC ⑬
10-E	Ingresso lampeggiatore 24 V AC/DC ⑭
TS	Ingresso test sicurezza (se non usato ponticellare con 2) ⑮
IN1 - IN2	Non utilizzato
OUT1 (NC)	Uscita attivata dall'ingresso IN1 di RIOED8WS memorizzato con T1
OUT2 (NC)	Uscita attivata dall'ingresso IN2 di RIOED8WS memorizzato con T2
OUT3 (NC)	Uscita attivata da RIOPH8WS memorizzato con T1
OUT4 (NC)	Uscita attivata da RIOPH8WS memorizzato con T2
OUT5 (NC)	Non utilizzato
LAMP-230 V	Ingresso lampeggiatore a 230 V ⑯

△ Non è possibile collegare contemporaneamente lampeggiatori agli ingressi a 24 V AC/DC ⑭ e 230 V AC ⑯.

Collegamento ai quadri di comando

△ Collegare sempre il morsetto LAMP ai morsetti W-E1 dei quadri a 230 V  ① o l'ingresso 10-E di RIOCT8WS ai morsetti 10-E o 10-E1 dei quadri a 24 V  ②.

 Abilitare sempre il pre-lampeggio.

 Abilitare il test servizi (se presente).

 Evitare in generale quelle condizioni in cui ad automazione ferma il lampeggiatore sia attivo.

Per esempio con funzione C4 abilitata sul quadro CAME, in caso di fotocellula impegnata, gli accessori RIO resteranno attivi per tutto il periodo di intervento riducendo la durata delle batterie.

Procedura di RESET

Tenere premuto il pulsante di RESET per circa 10 secondi, fino a quando i LED WIRELESS lampeggeranno.

NB: Se si sostituisce un dispositivo del sistema, è necessario procedere con il RESET e la successiva RI-MEMORIZZAZIONE di tutti i dispositivi del sistema.

Verifiche funzionali

Dare un comando di avvio manovra all'automazione (ogni accessorio RIO emette* un lampeggio blu)

Verificare che RIOLX8WS si attivi.



Provocare una interferenza sulla manovra del cancello e verificare che i dispositivi RIOPH8WS e/o RIOED8WS attivino la funzione di sicurezza prevista.





Al termine della manovra, ogni accessorio RIO emetterà* un lampeggio rosso ed entrerà in modalità LOW POWER per preservare lo stato delle batterie.



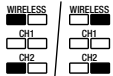



△ In modalità LOW POWER, la risposta al test manuale di funzionamento delle fotocellule (un lampeggio blu del LED), risulterà essere più lenta.

* Se ciò non accade, togliere la tensione di linea e aumentare la portata/potenza del segnale radio mettendo il jumper  ⑤ in posizione H.

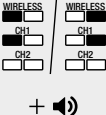
Soluzione dei problemi

Segnalazioni	Possibili cause	Soluzione
	Morsetto TS (test sicurezza) non collegato.	Collegare il morsetto TS (o il 2, se assente) al corrispondente sul quadro.
	Nessun accessorio RIO memorizzato.	Configurare gli accessori RIO.
	Le fotocellule: a. rilevano un ostacolo; b. sono disallineate; c. hanno le batterie scariche.	a. Rimuovere l'ostacolo. b. Allineare le fotocellule. c. Sostituire le batterie.

 LED acceso fisso,  LED spento,  LED lampeggiante
 Buzzer attivo

Segnalazioni	Possibili cause	Soluzione
	Il bordo sensibile non interviene.	Verificare collegamenti e regolazioni del bordo sensibile.
	RIOED8WS o RIOPH8WS non comunicano con RIOCT8WS.	Verificare l'efficienza della trasmissione radio. Assicurarsi che le batterie non siano scariche.
 <p>RIOLX8WS lampeggia 3 volte rapidamente</p> <p>+  3 beep</p>	Le batterie di uno o più dispositivi radio connessi risultano quasi scariche.	Verificare lo stato delle batterie dei dispositivi radio connessi e sostituirle entro 10 giorni.
<p> LED acceso fisso,  LED spento,  LED lampeggiante</p> <p> Buzzer attivo</p>		

Quando i dispositivi RIOPH8WS e RIOED8WS hanno le batterie quasi scariche, emettono un segnale acustico ogni 10 secondi.

Riferimenti normativi

Il prodotto è conforme alle direttive applicabili, vigenti al momento della fabbricazione.

RED - Came S.p.A. dichiara che il prodotto descritto in questo manuale è conforme alla Direttiva 2014/53/UE e al documento Radio Equipment Regulations 2017.

I testi completi della dichiarazione di conformità UE (CE) e UK (UKCA) sono disponibili su www.came.com.

RIOCT8WS abbinato a RIOED8WS e insieme ad una automazione (o quadro comando) con test di sicurezza abilitato, è un dispositivo di sicurezza di categoria 2 (EN 954-1). RIOCT8WS abbinato a RIOED8WS, è un dispositivo di sicurezza di categoria 2 (EN 954-1).

DISMISSIONE E SMALTIMENTO. Non disperdere nell'ambiente l'imballaggio e il dispositivo alla fine del ciclo di vita, ma smaltirli seguendo le norme vigenti nel paese di utilizzo del prodotto. I componenti riciclabili riportano simbolo e sigla del materiale.

I DATI E LE INFORMAZIONI INDICATE IN QUESTO MANUALE SONO DA RITENERSI SUSCETTIBILI DI MODIFICA IN QUALSIASI MOMENTO E SENZA OBBLIGO DI PREAVVISO. LE MISURE, SE NON DIVERSAMENTE INDICATO, SONO IN MILLIMETRI.

⚠ INCOMPATIBLE WITH RIO SYSTEM VERSION 1.0**To access the installation video, use the QR code.****General Precautions**

- Before installing, carefully read the instructions and follow the process explained by the manufacturer.

Installing, programming, commissioning and maintenance of this device must be only done by qualified, specifically trained technicians, and in full compliance with any applicable regulatory provisions, including workplace safety and waste disposal standards and regulations. Modifying the project or set up of the device without first checking with the manufacturer or authorized dealer may be hazardous.

Came S.p.A. is not liable for any damage caused if the product is used improperly, wrongfully or unreasonably.

Before carrying out any cleaning or maintenance operation, disconnect the device from the power supply. • The equipment must be destined solely for the use for which it was expressly designed. • Install in state-of-the-art fashion, so as that the casing remains clean and watertight.

- The product, in its original packaging supplied by the manufacturer, must only be transported in a closed environment (railway carriage, containers, closed vehicles).
- If the product malfunctions, stop using it and contact customer services at <https://www.came.com/global/en/contact-us> or via the telephone number on the website.

The manufacture date is provided in the production batch printed on the product label. If necessary, contact us at **<https://www.came.com/global/en/contact-us>**.

The general conditions of sale are given in the official CAME price lists.

Description

Device for managing Rio-series accessories via radio (max. 6 units).

Main control-card components

- Antenna
- Buzzer
- Radio power selector dBm (L=5 / H=10)
- Alert LED
- Programming button
- RESET button
- Flashing-light input
- Terminals for connecting to the control panel (see figure

Technical data

Type	RIOCT8WS
Power supply (V)	24 AC/DC
Current draw (mA)	80 max.
Relay contacts 24 V max. (A)	1
Radio range over clear areas (m)	30 max.
Storage temperature (°C)*	-25 ÷ +70
Average product life (cycles)**	100,000
Frequency (MHz)	868.95

(*) Before installing the product, keep it at room temperature where it has previously been stored or transported at a very high or very low temperature.

(**) The average product life is a purely indicative estimate. It applies to compliant usage, installation and maintenance conditions. It is also influenced by other factors, such as climatic and environmental conditions.

Installing

△ Before continuing, cut off the MAINS POWER SUPPLY and disconnect any batteries.

Fitting the casing and control card **B**

- Use a drill to perforate the marked holes needed for the cables to pass through **B** ①.

- Fasten the casing, using plugs and screws suitable for the surface.

- Fit the card and slide it along its guide.

NB: Do not change the antenna's position.

- Once the cables are laid (see example in **figure C**), power up the automation and check that the WIRELESS LEDs are flashing. If they are not flashing, RESET the card (see the corresponding procedure).

- Remove the batteries from the accessories.

- Save each and every component of the system (see accessories instructions).

Make the required functional checks (see the corresponding procedure), close the cover and fasten it to the base by using the supplied screw.

B ②.

Description of the terminal board **C** **D**

10-2	Power supply input 24 V AC/DC ⑬
10-E	Flashing light input 24 V AC/DC ⑭
TS	Safety-test input (if unused, bridge with 2) ⑯
IN1 - IN2	Not used
OUT1 (NC)	Output activated by IN1 input on the RIOED8WS saved with T1
OUT2 (NC)	Output activated by IN2 input on the RIOED8WS saved with T2
OUT3 (NC)	Output activated by RIOPH8WS saved with T1
OUT4 (NC)	Output activated by RIOPH8WS saved with T2
OUT5 (NC)	Not used
LAMP-230 V	Flashing light input at 230 V ⑮

△ You cannot simultaneously connect the flashing lights to the 24 V AC/DC and ⑭ 230 V AC inputs ⑮.

Connection to the control panels. **C**

△ Always connect the LAMP terminal to the W-E1 terminals on the 230 V panels **C** ⑪ or the 10-E input of the RIOCT8WS to terminals 10-E or 10-E1 of the 24 V control panels **C** ⑫.

☞ Always enable the pre-flashing.

☞ Enable the services test (if present).

☞ Generally avoid those conditions in which when the operator is idle the flashing light is active.

For example, with function C4 enabled on the CAME panel, if the photocell is engaged, the RIO accessories shall remain active for the entire intervention period, thus reducing battery life.

RESETTING procedure

Keep the RESET button pressed for 10 seconds, until the WIRELESS LEDs start flashing.

N.B.: If you replace any device on the system, you will have to RESET and then again SAVE all of the system devices.

Functional checks

Issue a start command (each RIO accessory will flash * blue)

Make sure that the RIOLX8WS activates.



Obstruct the gate's action and check whether the RIOPH8WS and/or RIOED8WS devices actually activate the prescribed safety function.

When the maneuver is complete, each RIO accessory will flash* red and switch into LOW POWER mode to preserve the batteries.





△ In LOW POWER mode, the photocells will respond more slowly - the LED flashes blue - to the manual operation test.

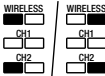
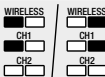

* If this does not happen, cut off the mains power supply and increase the radio signal's range/power by setting the jumper **E** ⑤ to position H.

Troubleshooting

Alerts	Possible causes	Fix
	TS terminal (safety test) not connected.	Connect the TS terminal (or 2, is missing) to the corresponding one on the control panel.
	No Rio accessory is memorized.	Configure RIO accessories.
	The photocells: a. detect an obstruction; b. are misaligned; c. have flat batteries.	a. Remove the obstruction. b. Align the photocells. c. Replace the batteries.
	The sensitive safety-edge does not intervene.	Check settings and adjustments on the sensitive safety-edge.

+ 

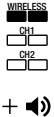
 LED stays on,  LED is off,  LED flashes
 Buzzer active

Alerts	Possible causes	Fix
	THE RIOED8WS OR THE RIOPH8WS ARE NOT COMMUNICATING WITH THE RIOCT8WS	Check the efficiency of the radio transmission. Make sure that the batteries are not flat.
	The batteries, on one or more connected radio devices, are almost flat.	Check the state of the batteries fitted on the connected radio devices and replace them within 10 days.
		

When the batteries are almost flat on the RIOPH8WS and RIOED8WS devices, they make a buzzing sound for 10 seconds.

Legislative references

This product complies with the applicable standards in force at the time of manufacturing.

RED - CAME S.p.A. declares that the product described in this manual complies with Directive 2014/53/EU and the Radio Equipment Regulations 2017.

The full EC declaration of conformity and UK Conformity Assessed (UKCA) marking information can be found at www.came.com.

RIOCT8WS paired with a RIOED8WS and together with an operator, or a control panel, with safety test enabled, is a Category 2 safety device according to EN 954-1. RIOCT8WS paired with a RIOED8WS, is a Category 2 safety device according to EN 954-1.

DECOMMISSIONING AND DISPOSAL. Dispose of the packaging and the device at the end of its life cycle responsibly, in compliance with the laws in force in the country where the product is used. The recyclable components are marked with a symbol and the material's ID marker.

THE DATA AND INFORMATION IN THIS MANUAL MAY BE CHANGED AT ANY TIME AND WITHOUT NOTICE.

THE MEASUREMENTS, UNLESS OTHERWISE STATED, ARE IN MILLIMETERS.

⚠ PRODUIT NON COMPATIBLE AVEC LE SYSTÈME RIO VERSION 1.0



Pour accéder à la vidéo d'installation, utiliser le code QR.

Instructions générales

- Avant toute opération d'installation, lire attentivement les instructions et effectuer toutes les interventions indiquées par le fabricant.
- L'installation, la programmation, la mise en service et l'entretien du dispositif ne doivent être effectués que par des techniciens qualifiés et dans le strict respect des normes en vigueur, y compris des règles sur la prévention des accidents et l'élimination des emballages. La modification du projet ou de la configuration du dispositif sans la consultation du fabricant ou de son représentant autorisé peut donner lieu à des situations dangereuses.
- Came S.p.A. décline toute responsabilité en cas de dommages provoqués par une utilisation impropre, incorrecte ou déraisonnable du produit.
- Avant toute opération de nettoyage ou d'entretien, mettre le dispositif hors tension.
- L'appareil ne devra être destiné qu'à l'utilisation pour laquelle il a été expressément conçu.
- L'installation doit être réalisée selon les règles de l'art de manière à ce que le boîtier reste propre et bien fermé.
- Le produit, dans l'emballage d'origine du fabricant, ne peut être transporté qu'à l'intérieur (wagons de chemin de fer, conteneurs, véhicules fermés).

- En cas de dysfonctionnement du produit, cesser de l'utiliser et contacter le centre SAV à l'adresse <https://www.came.com/global/en/contact-us> ou au numéro de téléphone indiqué sur le site.

La date de fabrication est indiquée dans le lot de production imprimé sur l'étiquette du produit. Si nécessaire, nous contacter à l'adresse <https://www.came.com/global/en/contact-us>.

Les conditions générales de vente figurent dans les catalogues de prix officiels Came.

Description

Dispositif pour la gestion radio d'accessoires de la série sans fil RIO (max. 6 unités).

Composants principaux de la carte **E**

- 3 Antenne
- 4 Buzzer
- 5 Sélecteur de puissance radio dBm (L=5 / H=10)
- 6 Voyants de signalisation led
- 7 Bouton de programmation
- 8 Bouton RESET
- 9 Entrée clignotant
- 10 Borniers de connexion à l'armoire (voir figures **C** **D**)

Données techniques

Type	RIOCT8WS
Alimentation (V)	24 AC/DC
Absorption (mA)	80 max.
Contacts relais à 24 V max. (A)	1
Portée radio en champ libre (m)	30 max.
Température de stockage (°C)*	-25 ÷ +70
Durée de vie moyenne du produit (cycles)**	100.000
Fréquence (MHz)	868.95

(*) Avant l'installation, le produit doit être maintenu à température ambiante en cas de stockage ou de transport à des températures très basses ou très élevées.

(**) La durée de vie moyenne du produit est purement indicative et estimée en tenant compte des conditions conformes d'utilisation, d'installation et d'entretien. Elle est également influencée par d'autres facteurs tels que les conditions climatiques et environnementales.

Installation

△ Avant toute opération, **METTRE HORS TENSION** et **déconnecter** les éventuelles piles.

Installation du boîtier et de la carte **B**

- À l'aide d'une perceuse, ouvrir les trous préforés pour le passage des câbles **B** ①.

- Fixer le boîtier au moyen de vis et de chevilles appropriées à la surface.

- Installer la carte en la faisant glisser dans le rail prévu à cet effet.

N.B. : ne pas modifier la position de l'antenne.

- Après avoir effectué le câblage (voir exemple figure **C**), mettre l'automatisme sous tension et s'assurer que les voyants SANS FIL clignotent bien. S'ils ne clignotent pas, réinitialiser la carte (voir la procédure correspondante).

- Enlever les piles des accessoires.

- Mémoriser chaque composant du système (voir les instructions des accessoires).

- Effectuer les contrôles fonctionnels (voir procédure correspondante) et fermer le couvercle en le fixant à la base à l'aide de la vis fournie **B** ②.

Description du bornier **C** **D**

10-2	Entrée alimentation 24 VAC/DC ⑬
10-E	Entrée clignotant 24 VAC/DC ⑭
TS	Entrée test sécurité (si elle n'est pas utilisée, shunter avec 2) ⑯
IN1 - IN2	Non utilisée
OUT1 (NF)	Sortie activée par l'entrée IN1 de RIOED8WS mémorisé avec T1
OUT2 (NF)	Sortie activée par l'entrée IN2 de RIOED8WS mémorisé avec T2
OUT3 (NF)	Sortie activée par RIOPH8WS mémorisé avec T1
OUT4 (NF)	Sortie activée par RIOPH8WS mémorisé avec T2
OUT5 (NF)	Non utilisée
LAMP-230 V	Entrée clignotant 230 V ⑮

△ Il est impossible de connecter en même temps des clignotants aux entrées 24 VAC/DC ⑭ et 230 VAC ⑮.

Connexion aux armoires de commande

△ Toujours connecter la borne LAMP aux bornes W-E1 des armoires 230 V  ⑪ ou l'entrée 10-E de RIOCT8WS aux bornes 10-E ou 10-E1 des armoires 24 V  ⑫.

☞ Toujours activer le préclignotement.

☞ Activer l'éventuel test services.

☞ Éviter, de façon générale, que le clignotant soit activé lorsque l'automatisme est arrêté.

Par exemple, avec fonction C4 activée sur l'armoire CAME, en cas de photocellule engagée, les accessoires RIO resteront activés durant toute l'intervention, ce qui réduira la durée des piles.

Procédure de RÉINITIALISATION

Maintenir le bouton RESET enfoncé pendant environ 10 secondes jusqu'à ce que les voyants SANS FIL clignotent.

N.B. : en cas de remplacement d'un dispositif du système, il faut effectuer la RÉINITIALISATION puis la REMÉMORISATION de tous les dispositifs du système.

Contrôle du fonctionnement

Envoyer une commande de lancement de la manœuvre à l'automatisme (chaque accessoire RIO émet* un clignotement bleu).

S'assurer de l'activation effective de RIOLX8WS.





Provoquer une interférence sur la manœuvre du portail et contrôler que les dispositifs RIOPH8WS et/ou RIOED8WS activent bien la fonction de sécurité prévue.





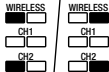

Au terme de la manœuvre, chaque accessoire RIO émettra* un clignotement rouge et passera en modalité LOW POWER pour préserver l'état des piles.

△ En modalité LOW POWER, la réponse au test manuel de fonctionnement des photocellules (un clignotement bleu du voyant) sera plus lente.

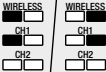
* Dans le cas contraire, mettre hors tension et augmenter la portée/puissance du signal radio en positionnant le cavalier  ⑤ sur H.

Résolution des problèmes

Signalisations	Causes possibles	Solution
	Borne TS (test sécurité) non connectée.	Connecter la borne TS (ou, à défaut, la borne 2) à la borne correspondante sur l'armoire.
	Aucun accessoire RIO mémorisé.	Configurer les accessoires RIO.
	Les photocellules : a. détectent un obstacle ; b. sont désalignées ; c. présentent des piles épuisées.	a. Éliminer l'obstacle. b. Aligner les photocellules. c. Remplacer les piles.
		

Signalisations	Causes possibles	Solution
	Le bord sensible n'intervient pas.	Contrôler les connexions et les réglages du bord sensible.
+ 		
	RIOED8WS ou RIOPH8WS ne communiquent pas avec RIOCT8WS.	Contrôler l'efficacité de la transmission radio. S'assurer que les piles ne sont pas épuisées.
+ 		
 <p>RIOLX8WS clignote 3 fois rapidement</p>	Les piles d'un ou de plusieurs dispositifs radio sont presque épuisées.	Contrôler l'état des piles des dispositifs radio connectés et les remplacer dans les 10 jours.
+  3 bips		
		

Lorsque les piles des dispositifs RIOPH8WS et RIOED8WS sont presque épuisées, ces derniers émettent un signal sonore toutes les 10 secondes.

Références Normatives

Ce produit est conforme aux directives applicables, en vigueur lors de sa fabrication.

RED - CAME S.p.A. déclare que le produit décrit dans ce manuel est conforme à la Directive 2014/53/UE et au document Radio Equipment Regulations 2017.

Les textes complets des déclarations de conformité UE (CE) et UK (UKCA) sont disponibles sur www.came.com.

Combiné à RIOED8WS sur un automatisme (ou une armoire de commande) avec test de sécurité activé, RIOCT8WS est un dispositif de sécurité de catégorie 2 (EN 954-1). Combiné à RIOED8WS, RIOCT8WS est un dispositif de sécurité de catégorie 2 (EN 954-1).

MISE AU REBUT ET ÉLIMINATION. Ne pas jeter l'emballage et le dispositif dans la nature au terme du cycle de vie de ce dernier, mais les éliminer selon les normes en vigueur dans le pays où le produit est utilisé. Le symbole et le sigle du matériau figurent sur les composants recyclables.

LE CONTENU DE CE MANUEL EST SUSCEPTIBLE DE SUBIR DES MODIFICATIONS À TOUT MOMENT ET SANS AUCUN PRÉAVIS. LES DIMENSIONS SONT EXPRIMÉES EN MILLIMÈTRES, SAUF INDICATION CONTRAIRE.

⚠ УСТРОЙСТВО НЕ СОВМЕСТИМО С СИСТЕМОЙ RIO ВЕРСИИ 1.0**Для доступа к видеоролику о монтаже используйте QR-код.****Общие предупреждения**

• Перед началом работ по монтажу внимательно ознакомьтесь с инструкциями и выполните установку согласно рекомендациям производителя. • Установка, программирование, ввод в эксплуатацию и обслуживание устройства должны выполняться только квалифицированным и специально обученным персоналом с соблюдением действующих стандартов, включая требования по охране труда, технике безопасности и утилизации упаковки. Изменение в проекте или конфигурации устройства без консультации с фирмой-изготовителем или ее уполномоченным представителем может привести к опасным ситуациям.

• CAME S.p.A. не несет никакой ответственности за ущерб, нанесенный неправильным, ошибочным или небрежным использованием изделия. • Монтаж должен выполняться по всем правилам для обеспечения чистоты и герметичности корпуса. • Обесточьте устройство перед выполнением работ по чистке и техобслуживанию. • Устройство следует использовать исключительно по назначению. • Изделие в оригинальной упаковке компании-производителя может транспортироваться только в закрытом виде (в железнодорожных вагонах, контейнерах, закрытом автотранспорте).

• В случае обнаружения неисправности изделия необходимо прекратить его эксплуатацию и связаться с сервисной службой по адресу <https://www.came.com/global/en/contact-us> или позвонить по номеру, указанному на сайте.

Дата изготовления указана в партии продукции, напечатанной на этикетке изделия. При необходимости свяжитесь с нами по адресу <https://www.came.com/global/en/contact-us>.

С общими условиями продажи можно ознакомиться в официальных прейскурантах Came.

Описание

Устройство радиоуправления беспроводными аксессуарами серии RIO (макс. 6 шт.).

Основные компоненты платы **E**

- ③ Антенна
- ④ Зуммер
- ⑤ Переключатель мощности радиосигнала дБм (L=5 / H=10)
- ⑥ Светодиодные индикаторы
- ⑦ Кнопка программирования
- ⑧ Кнопка «СБРОС»
- ⑨ Вход сигнальной лампы
- ⑩ Контакты подключения к блоку управления (см. рисунок **C D**)

Технические характеристики

Модель	RIOE8WS
Напряжение электропитания (В)	~/=24 В
Потребляемый ток (мА)	80 (макс.)
Релейные контакты с макс. напряжением 24 В (А)	1
Дальность передачи радиосигнала на открытой местности (м)	макс. 30
Диапазон температур хранения (°C)*	-25 ÷ +70
Средний срок службы изделия (циклы)**	100.000
Частота (МГц)	868.95

(*) Перед установкой изделие необходимо хранить при комнатной температуре, если транспортировка или хранение на складе осуществлялись при крайне высоких или низких температурах.

(**) Средний срок службы изделия носит исключительно ориентировочный характер и рассчитывается исходя из соответствия условиям эксплуатации, монтажа и технического обслуживания. На него, среди прочих, влияют такие факторы, как климатические и погодные условия.

Монтаж

△ Перед тем как продолжить, **ОТКЛЮЧИТЕ ЭЛЕКТРОПИТАНИЕ** и вытащите аккумуляторные батареи при их наличии.

Монтаж корпуса и платы **B**

- Просверлите отверстия для прокладки кабелей в предварительно размеченных местах **B** ①.

- Закрепите корпус дюбелями и/или винтами с учетом типа монтажной поверхности.

- Вставьте плату, перемещая ее вдоль специальной направляющей.

ВАЖНО: не меняйте положение антенны.

- После прокладки кабелей (см. рисунок **C**) подайте электропитание на

автоматику и проверьте, чтобы светодиодные индикаторы **БЕСПРОВОДНОГО СОЕДИНЕНИЯ** мигали. Если индикаторы не мигают, выполните **RESET** («СБРОС») платы (см. процедуру).

- Вытащите батареи из аксессуаров.

- Выполните запоминание каждого отдельного компонента системы (см. технические инструкции на аксессуары).

- Выполните функциональные проверки (см. процедуру) и закройте крышку, прикрепив ее к основанию прилагаемым саморезом **B** ②.

Описание клеммной колодки **C** **D**

10-2	Вход электропитания ~/=24 В ⑬
10-E	Вход сигнальной лампы ~/=24 В ⑭
TS	Вход самодиагностики устройств безопасности (если контакты не используются, соедините их перемычкой с 2) ⑮
IN1 - IN2	Не используется
OUT1 (NC)	Выход, активируемый входом IN1 устройства RIOE8WS, сохраненного в памяти нажатием кнопки T1
OUT2 (NC)	Выход, активируемый входом IN2 устройства RIOE8WS, сохраненного в памяти нажатием кнопки T2
OUT3 (NC)	Выход, активируемый RIOPH8WS, сохраненным в памяти нажатием кнопки T1
OUT4 (NC)	Выход, активируемый RIOPH8WS, сохраненным в памяти нажатием кнопки T2
OUT5 (NC)	Не используется
LAMP 230 VAC	Вход сигнальной лампы, ~230 В ⑮

△ Невозможно одновременно подключить сигнальные лампы к входам ~/=24 В ⑭ и ~230 В ⑮.

Подключение к блоку управления **C**

△ Всегда подключайте контакт LAMP к контактам W-E1 блоков управления 230 В **C** ① или вход 10-E устройства RIOCT8WS к контактам 10-E или 10-E1 блоков управления 24 В **C** ②.

☞ Функция «Предварительное включение сигнальной лампы» должна быть всегда включена.

☞ Включите функцию самодиагностики устройств безопасности (при наличии).

☞ Старайтесь избегать ситуаций, в которых, при остановленной автоматике, сигнальная лампа продолжает гореть.

Например, если на блоке управления CAME включена функция C4 и срабатывают фотоэлементы, аксессуары RIO остаются включенными на протяжении всего времени срабатывания, что приводит к сокращению срока службы батарей.

Процедура СБРОСА

Нажмите и удерживайте кнопку СБРОСА около 10 секунд, пока светодиодные индикаторы БЕСПРОВОДНОГО СОЕДИНЕНИЯ не замигают.

ВАЖНО: при замене устройства системы необходимо произвести СБРОС и последующее ПОВТОРНОЕ ЗАПОМИНАНИЕ всех устройств системы.

Функциональные проверки

Подайте команду на начало движения автоматки (индикаторы на всех аксессуарах RIO мигнут* синим один раз).

Проверьте, чтобы RIO LX8WS были включены.

Создайте искусственную помеху для движения ворот и проверьте, чтобы устройства RIO PH8WS и/или RIO ED8WS активировали предусмотренную функцию безопасности.

По завершении движения светодиодные индикаторы на всех аксессуарах RIO мигнут* красным, и устройства перейдут в РЕЖИМ ЭНЕРГОСБЕРЕЖЕНИЯ для сохранения заряда батарей.





△ В режиме энергосбережения получение результатов ручной самодиагностики фотоэлементов (мигание светодиодных индикаторов







синим) будет более медленным.

* Если этого не происходит, отключите сетевое электропитание и увеличьте дальность действия/мощность радиосигнала, установив переключку **E** ⑤ в положение H.

Устранение неисправностей

Сигнализация	Возможные причины	Устранение
	Контакты TS (самодиагностика устройств безопасности) не подключены.	Подключите контакты TS (или 2 при отсутствии) к соответствующим контактам на блоке управления.
	Нет сохраненных в памяти устройств RIO.	Выполните настройку устройств RIO.
	Фотоэлементы: а. обнаруживают препятствие; б. плохо выровнены; с. с разряженными батарейками.	а. Устраните препятствие. б. Выверните фотоэлементы. с. Поменяйте батарейки.

 Индикатор горит ровным светом,  индикатор выключен,  индикатор мигает,  Зуммер активен

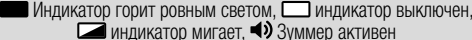
Сигнализация	Возможные причины	Устранение
 + 	Чувствительный профиль не срабатывает.	Проверьте подключения и регулировки чувствительного профиля.
 + 	RIOED8WS или RIOPH8WS не обменивается данными с RIOCT8WS.	Проверьте эффективность передачи радиосигнала. Убедитесь в том, что батареи не разряжены.
 RIO LX8WS быстро мигнет 3 раза +  3 звуковых сигнала	Батарейки одного или нескольких подключенных устройств радиоуправления практически разряжены.	Проверьте состояние батареек подключенных беспроводных устройств и при необходимости замените их в течение 10 дней.
		

Если батарейки устройств RIOPH8WS и RIOED8WS почти полностью разряжены, зуммер будет издавать звуковой сигнал каждые 10 секунд.

Нормы и стандарты

Изделие соответствует требованиям применимых директив, действовавших на момент изготовления.

RED - Компания-производитель CAME S.p.A. заявляет, что описанное в этом руководстве изделие соответствует требованиям директивы 2014/53/EU и британского технического регламента Radio Equipment Regulations 2017.

С полным текстом деклараций о соответствии регламентам Ес (CE) и Великобритании (UKCA) можно ознакомиться на сайте www.came.com.

RIOCT8WS в сочетании с RIOED8WS и автоматикой (или блоком управления) с активированной функцией “Самодиагностики устройств безопасности” выполняет функции устройства безопасности 2-й категории (в соответствии с нормативом EN 954-1). RIOCT8WS в сочетании с RIOED8WS выполняет функции устройства безопасности 2-й категории (в соответствии с нормативом EN 954-1).

УТИЛИЗАЦИЯ. Не выбрасывайте упаковку и устройство в окружающую среду. Утилизируйте их в соответствии с требованиями законодательства, действующего в стране установки. Компоненты, пригодные для повторного использования, отмечены специальным символом с обозначением материала.

СОДЕРЖАНИЕ ДАННОГО РУКОВОДСТВА МОЖЕТ БЫТЬ ИЗМЕНЕНО В ЛЮБОЕ ВРЕМЯ БЕЗ ПРЕДВАРИТЕЛЬНОГО УВЕДОМЛЕНИЯ. ВСЕ РАЗМЕРЫ ПРИВЕДЕНЫ В МИЛЛИМЕТРАХ, ЕСЛИ НЕ УКАЗАНО ИНОЕ.