

Quadro comando per motoriduttori a 230 V

FA02100-IT



ZLX230S

MANUALE DI INSTALLAZIONE

INDICE DEI CONTENUTI

AVVERTENZE GENERALI PER L'INSTALLATORE	4
DISMISSIONE E SMALTIMENTO	5
DATI E INFORMAZIONI SUL PRODOTTO	5
Legenda	5
Descrizione	5
Destinazione d'uso	5
Dati tecnici	6
Tabella dei fusibili	6
Descrizione delle parti	7
Quadro comando	8
Accessori opzionali	9
Dimensioni	9
Tipi di cavi e spessori minimi	10
INSTALLAZIONE	11
Fissaggio del quadro comando	11
Barra DIN	11
Fissaggio a muro	12
COLLEGAMENTI ELETTRICI	13
Passaggio dei cavi elettrici	13
Fissaggio cavo di terra	13
Fissaggio scheda elettronica e supporto	14
Rimuovere il coprischeda	14
Collegamento alla rete elettrica	15
Alimentazione 230 V AC - 50/60 Hz	15
Collegamento motoriduttori per automazioni a battente	16
Motoriduttori senza encoder	16
Motoriduttori con encoder	16
Motoriduttori con finecorsa	17
Collegamento condensatori	17
Collegamento accessori	18
Uscita alimentazione per accessori 24 V	18
Uscita alimentazione per accessori 230 V	18
Collegamento BUS CXN	18
Uscita collegamenti ausiliari	18
Dispositivi di comando	19
Dispositivi di segnalazione	19
Fotocellule e bordi sensibili	20
Fotocellule DIR	20
Fotocellule DXR / DLX	20
Bordo sensibile DFWN	21
Elettroserratura o elettromagnete	21
Collegamento accessori con sistema BUS CXN	22
Cablaggio	22
Tipi di cavi e spessori minimi	22
Numero massimo di dispositivi collegabili per tipologia	22
Consumo dispositivi BUS CXN	22
PROGRAMMAZIONE	23
Funzione dei tasti di programmazione	23
Messa in funzione	23
Rappresentazione grafica delle velocità e rallentamenti di un'anta (solo per motori senza encoder e con encoder non attivo)	24
Rappresentazione grafica delle velocità, rallentamenti e accostamenti di un'anta	25

Rappresentazione grafica delle curve di velocità in marcia, in rallentamento e in accostamento.	25
Senza utilizzo dello spazio di rallentamento (spazio di rallentamento = 0).....	25
MENU DELLE FUNZIONI.....	26
Smarrimento password.....	49
Reset di fabbrica.....	49
Memorizzazione nuovo utente.....	49
Rimuovere un utente registrato.....	49
Modificare un comando assegnato ad un utente.....	50
Creare un nuovo timer.....	51
LEGENDA SEGNALAZIONI A DISPLAY.....	52
Messaggi di errore.....	53
PROCEDURA DI VERIFICA DEL CORTOCIRCUITO.....	53
OPERAZIONI FINALI.....	54

△ *Importanti istruzioni di sicurezza.*

△ *Seguire tutte le istruzioni, in quanto un'installazione non corretta può portare a lesioni gravi.*

△ *Prima di procedere, leggere anche le avvertenze generali per l'utilizzatore.*

Il prodotto deve essere destinato solo all'uso per il quale è stato espressamente studiato e ogni altro uso è da considerarsi pericoloso.

• Il produttore non può essere considerato responsabile per eventuali danni causati da usi impropri, erronei ed irragionevoli. • Il prodotto in oggetto è espressamente progettato per essere assemblato a quasi-macchine e/o apparecchi ai fini di costruire una macchina disciplinata dalla Direttiva Macchine 2006/42/CE. • L'installazione finale deve essere conforme alla Direttiva Macchine 2006/42/CE e agli standard europei di riferimento vigenti. • Il produttore declina ogni responsabilità per l'impiego di prodotti non originali; questo implica anche la decadenza della garanzia. • Tutte le operazioni indicate in questo manuale devono essere effettuate esclusivamente da personale esperto e qualificato e nel pieno rispetto delle normative vigenti. • La predisposizione dei cavi, la posa in opera, il collegamento e il collaudo si devono eseguire osservando la regola dell'arte, in ottemperanza alle norme e leggi vigenti. • Durante tutte le fasi dell'installazione assicurarsi di operare fuori tensione. • Tutti i componenti (e.g. attuatori, fotocellule, bordi sensibili, ecc.) necessari alla conformità dell'installazione finale in accordo alla Direttiva Macchine 2006/42/CE ed agli standard tecnici armonizzati di riferimento sono identificati nel catalogo generale dei prodotti CAME oppure nel sito internet www.came.com. • Verificare che il range di temperature indicato sia adatto al luogo di installazione. • Assicurarsi che, nel luogo previsto per l'installazione, il prodotto non venga bagnato da getti d'acqua diretti (irrigatori, idropultrici, ecc.). • Prevedere nella rete di alimentazione e conformemente alle regole di installazione, un adeguato dispositivo di disconnessione onnipolare, che consenta la disconnessione completa nelle condizioni della categoria di sovratensione III. • Delimitare adeguatamente l'intero sito per evitare l'accesso da parte di persone non autorizzate, in particolare minori e bambini. • Si raccomanda di utilizzare adeguate protezioni per evitare possibili pericoli meccanici dovuti alla presenza di persone nel raggio d'azione dell'automazione. • I cavi elettrici devono passare attraverso apposite tubazioni, canaline e passacavi al fine di garantire un'adeguata protezione contro il danneggiamento meccanico. • I cavi elettrici non devono entrare in contatto con parti che possono riscaldarsi durante l'uso (per esempio: motore e trasformatore). • Prima di procedere con l'installazione, verificare che la parte guidata sia in buone condizioni meccaniche, e che si apra e si chiuda correttamente. • Il prodotto non può essere utilizzato per automatizzare una parte guidata comprensiva di porta pedonale, a meno che l'azionamento non sia attivabile solo con la porta pedonale in posizione di sicurezza. • Assicurarsi che sia evitato l'intrappolamento tra la parte guidata e le parti fisse circostanti a seguito del movimento della parte guidata stessa. Nel caso venga automatizzata una porta pedonale a movimento orizzontale, questo può essere ottenuto se la distanza corrispondente è inferiore a 8 mm. Tuttavia, le seguenti distanze sono considerate sufficienti ad evitare intrappolamenti per le parti del corpo di seguito identificate:

- per le dita, una distanza superiore a 25 mm;
- per i piedi, una distanza superiore a 50 mm;
- per la testa, una distanza superiore a 300 mm;
- per l'intero corpo, una distanza superiore a 500 mm.

Se queste distanze non possono essere conseguite, sono necessarie delle apposite salvaguardie. • Tutti i comandi fissi devono essere chiaramente visibili dopo l'installazione, in una posizione tale che la parte guidata sia visibile in maniera diretta, tuttavia lontani dalle parti in movimento. Nel caso di comando ad azione mantenuta, questo deve essere installato ad un'altezza minima di 1,5 m da terra e non deve essere accessibile al pubblico. • In caso di funzionamento ad azione mantenuta, prevedere nell'impianto un pulsante di STOP che permetta la disconnessione dell'alimentazione principale dell'automazione al fine di bloccare il movimento della parte guidata. • Se non già presente, applicare un'etichetta permanente che descriva come usare il meccanismo di sblocco manuale vicino al relativo elemento di azionamento. • Assicurarsi che l'automazione sia stata regolata adeguatamente e che i dispositivi di sicurezza e protezione, così come lo sblocco manuale, funzionino correttamente. • Prima della consegna all'utente, verificare la conformità dell'impianto alle norme armonizzate ed ai requisiti essenziali nella Direttiva Macchine 2006/42/CE. • Eventuali rischi residui devono essere segnalati mediante opportuni pittogrammi posizionati bene in vista e devono essere spiegati all'utilizzatore finale. • Posizionare bene in vista la targa identificativa della macchina al completamento dell'installazione. • Se il cavo di alimentazione è danneggiato, deve essere sostituito dal produttore o dal servizio di assistenza tecnica autorizzato, o comunque da personale debitamente qualificato, per evitare ogni rischio. • Conservare questo manuale all'interno del fascicolo tecnico congiuntamente ai manuali degli altri dispositivi utilizzati per la realizzazione dell'impianto di automazione. • Si raccomanda di consegnare all'utente finale tutti i manuali d'uso relativi ai prodotti che compongono la macchina finale. • Il prodotto nella confezione originale del produttore può essere trasportato solo al chiuso (vagoni ferroviari, container, veicoli chiusi). • Nel caso di malfunzionamento del prodotto, interrompere l'uso e contattare il servizio clienti all'indirizzo <https://www.came.com/global/en/contact-us> o al numero telefonico indicato sul sito. • La data di fabbricazione è indicata nel lotto di produzione stampato sull'etichetta prodotto. Se necessario, contattateci all'indirizzo <https://www.came.com/global/en/contact-us>. • Le condizioni generali di vendita sono riportate nei listini prezzi ufficiali Came.

DISMISSIONE E SMALTIMENTO

 CAME S.p.A. implementa all'interno dei propri stabilimenti un Sistema di Gestione Ambientale certificato e conforme alla norma UNI EN ISO 14001 a garanzia del rispetto e della tutela dell'ambiente. Vi chiediamo di continuare l'opera di tutela dell'ambiente, che CAME considera uno dei fondamenti di sviluppo delle proprie strategie operative e di mercato, semplicemente osservando brevi indicazioni in materia di smaltimento:

SMALTIMENTO DELL'IMBALLO

I componenti dell'imballo (cartone, plastiche, etc.) sono assimilabili ai rifiuti solidi urbani e possono essere smaltiti senza alcuna difficoltà, semplicemente effettuando la raccolta differenziata per il riciclaggio.

Prima di procedere è sempre opportuno verificare le normative specifiche vigenti nel luogo d'installazione.

NON DISPERDERE NELL'AMBIENTE!

SMALTIMENTO DEL PRODOTTO

I nostri prodotti sono realizzati con materiali diversi. La maggior parte di essi (alluminio, plastica, ferro, cavi elettrici) è assimilabile ai rifiuti solidi urbani. Possono essere riciclati attraverso la raccolta e lo smaltimento differenziato nei centri autorizzati.

Altri componenti (schede elettroniche, batterie dei trasmettitori, etc.) possono invece contenere sostanze inquinanti.

Vanno quindi rimossi e consegnati a ditte autorizzate al recupero e allo smaltimento degli stessi.

Prima di procedere è sempre opportuno verificare le normative specifiche vigenti nel luogo di smaltimento.

NON DISPERDERE NELL'AMBIENTE!

DATI E INFORMAZIONI SUL PRODOTTO

Legenda

 Questo simbolo indica parti da leggere con attenzione.

 Questo simbolo indica parti riguardanti la sicurezza.

 Questo simbolo indica cosa comunicare all'utente.

Le misure, se non diversamente indicato, sono in millimetri.

Descrizione

801QA-0130

Quadro comando multifunzioni, con alimentazione a 230 V AC, per cancelli a due ante battenti a 230 V, con display grafico di programmazione e segnalazione, autodiagnosi dei dispositivi di sicurezza, Digital Torque Control, BUS CXN, 4 ingressi di sicurezza, Timer per la programmazione oraria e memorizzazione fino a 1000 utenti.

Destinazione d'uso

Il prodotto è conforme al Regolamento (UE) 2023/826 relativo ai requisiti di progettazione ecocompatibile per il consumo energetico in modalità standby e spento, per apparecchiature ad uso domestico e da ufficio.

Dati tecnici

MODELLI	ZLX230S
Alimentazione (V - 50/60 Hz)	220 AC ÷ 240 AC
Alimentazione motore (V)	220 AC ÷ 240 AC
Consumo in stand-by (W)	0,5
Potenza (W)	1100
Potenza motori (W)	950
Colore	RAL 7040
Temperatura d'esercizio (°C)	-20 ÷ +55
Temperatura di stoccaggio (°C)*	-25 ÷ +70
Encoder	SI
Grado di protezione (IP)	54
Classe di isolamento	I
Vita media (Cicli)**	100.000

(*) Prima dell'installazione, il prodotto va tenuto a temperatura ambiente nel caso di stoccaggio o trasporto a temperature molto basse o molto alte.

(**) La vita media del prodotto è un dato puramente indicativo e stimato in considerazione di conformi condizioni di utilizzo, installazione e manutenzione. Essa è influenzata anche da ulteriori fattori, quali ad esempio condizioni climatiche e ambientali (se presente, consultare la tabella MCBF).

Tabella dei fusibili

MODELLI	ZLX230S
Fusibile di linea	5 A F

⚠ Il fusibile per gli accessori non è presente su questa scheda. Vedere il paragrafo [Procedura di verifica del cortocircuito] per ulteriori informazioni.

Descrizione delle parti

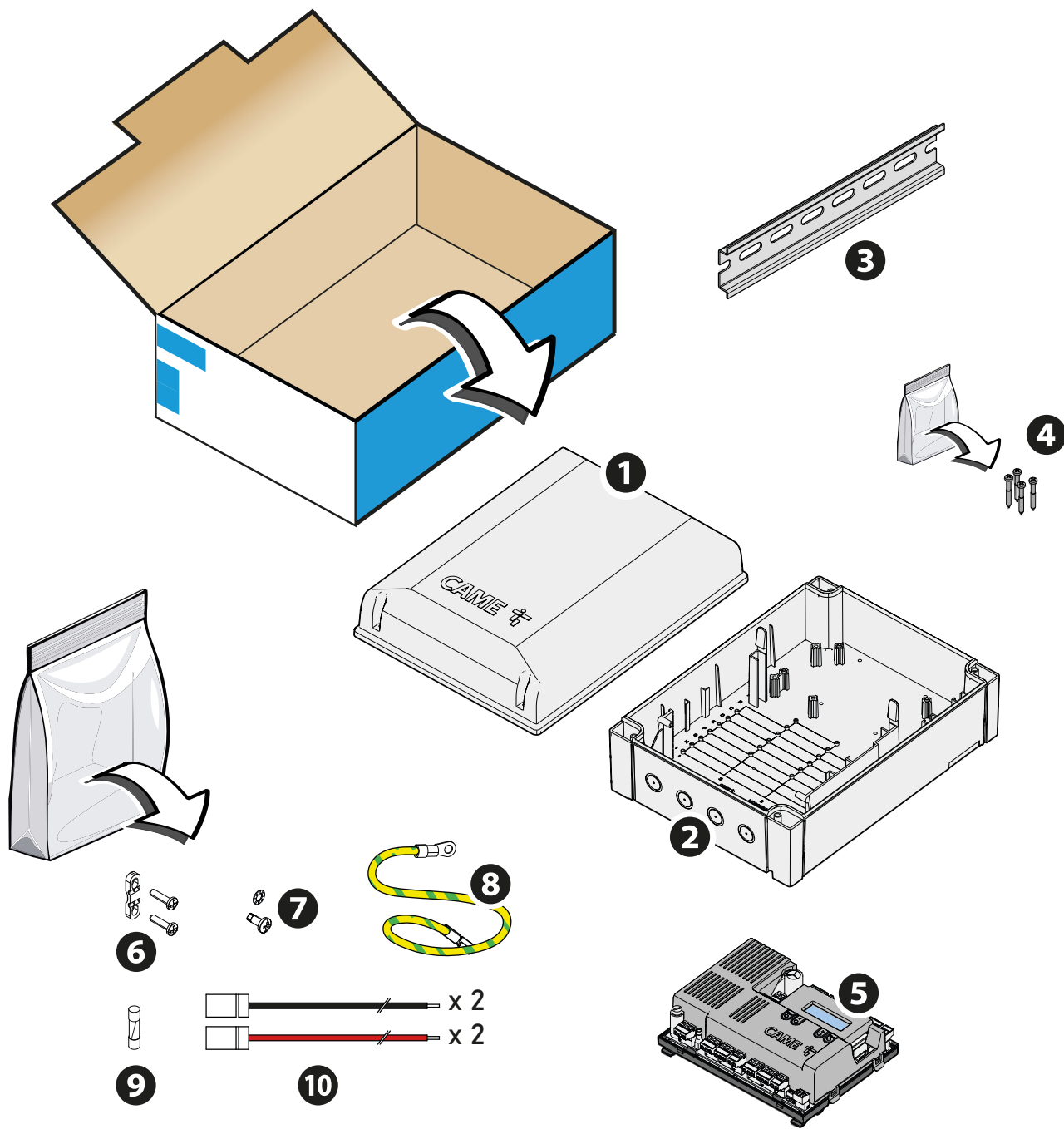

- ❶ Coperchio quadro comando
- ❷ Fondo quadro comando
- ❸ Barra DIN
- ❹ Viti di fissaggio del coperchio
- ❺ Scheda elettronica con portascheda e coprischeda
- ❻ Bloccacavo e viti di fissaggio (3.9X19 UNI6954)

- ❼ Rondella zigrinata (M4 UNI8842A) e vite di fissaggio (M4X10) per centro stella di terra.
- ❽ Cavo di terra funzionale
- ❾ Fusibile di linea
- ❿ Cavi collegamento condensatori di spunto

Quadro comando

- | | |
|--|---|
| ① Alloggiamento condensatori | ⑬ Morsettiera di alimentazione degli accessori e collegamento dispositivi di segnalazione |
| ② Morsettiera per il collegamento dei dispositivi di comando | ⑭ Morsettiera per il collegamento dei condensatori |
| ③ Morsettiera per il collegamento dei dispositivi di sicurezza | ⑮ Tasti per la programmazione |
| ④ Morsettiera per l'uscita B1-B2 | ⑯ Morsettiera per il collegamento dei micro di finecorsa o encoder |
| ⑤ Display | ⑰ Morsettiera lampeggiatore |
| ⑥ Connettore per CAME KEY | ⑱ Morsettiera per il collegamento dei motoriduttori |
| ⑦ Connettore per la scheda RSE | ⑲ Fusibile di linea |
| ⑧ Connettore per scheda RIO CONN | ⑳ Morsettiera per l'alimentazione |
| ⑨ Connettore per la scheda radiofrequenza a innesto (AF) | ㉑ Centro stella di terra |
| ⑩ Morsettiera per collegamento CRP | |
| ⑪ Morsettiera per il collegamento dell'antenna | |
| ⑫ Morsettiera per accessori BUS CXN | |

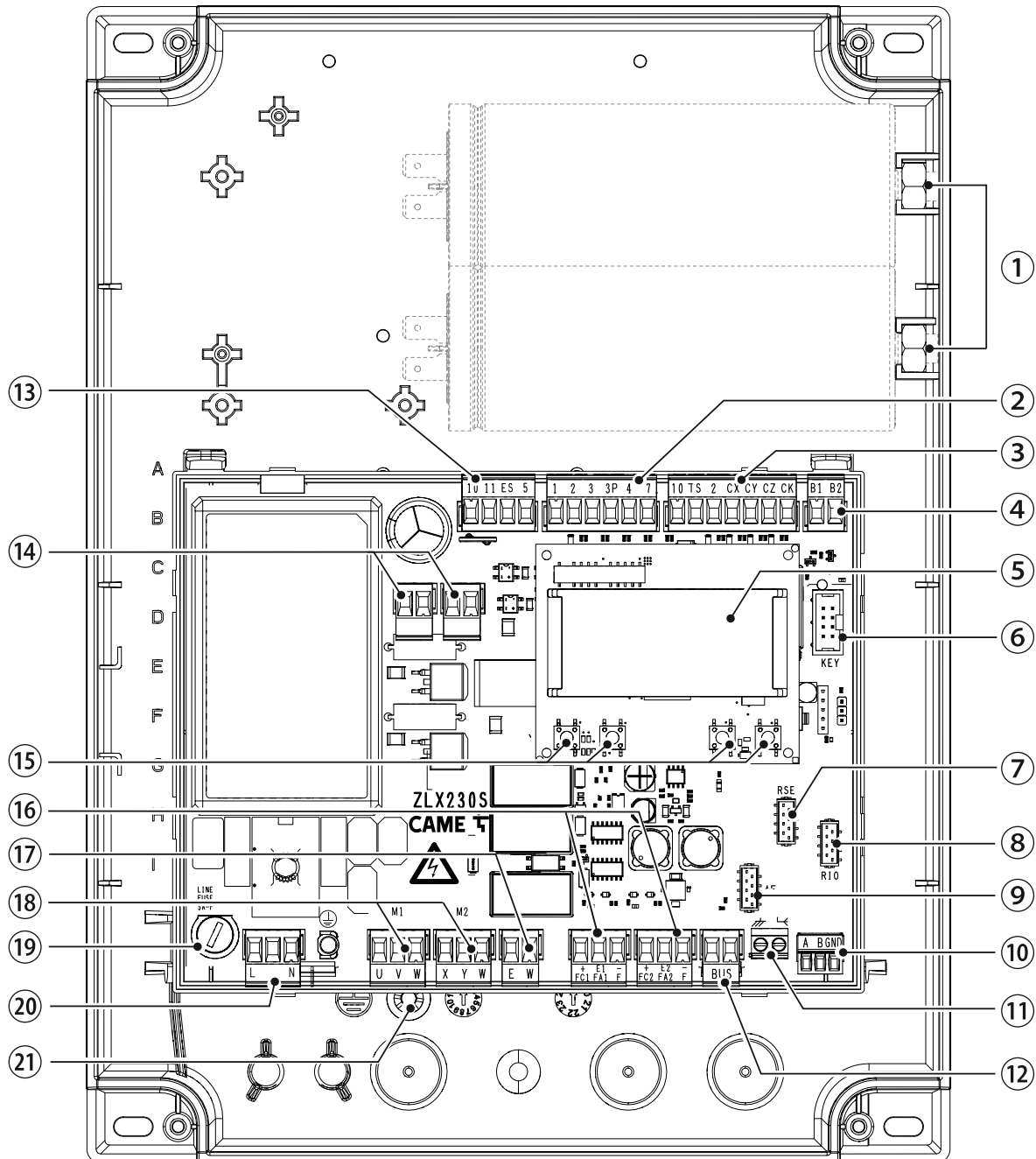

Accessori opzionali

② Modulo RGSM001 (806SA-0010)

③ Modulo SMA (009SMA)

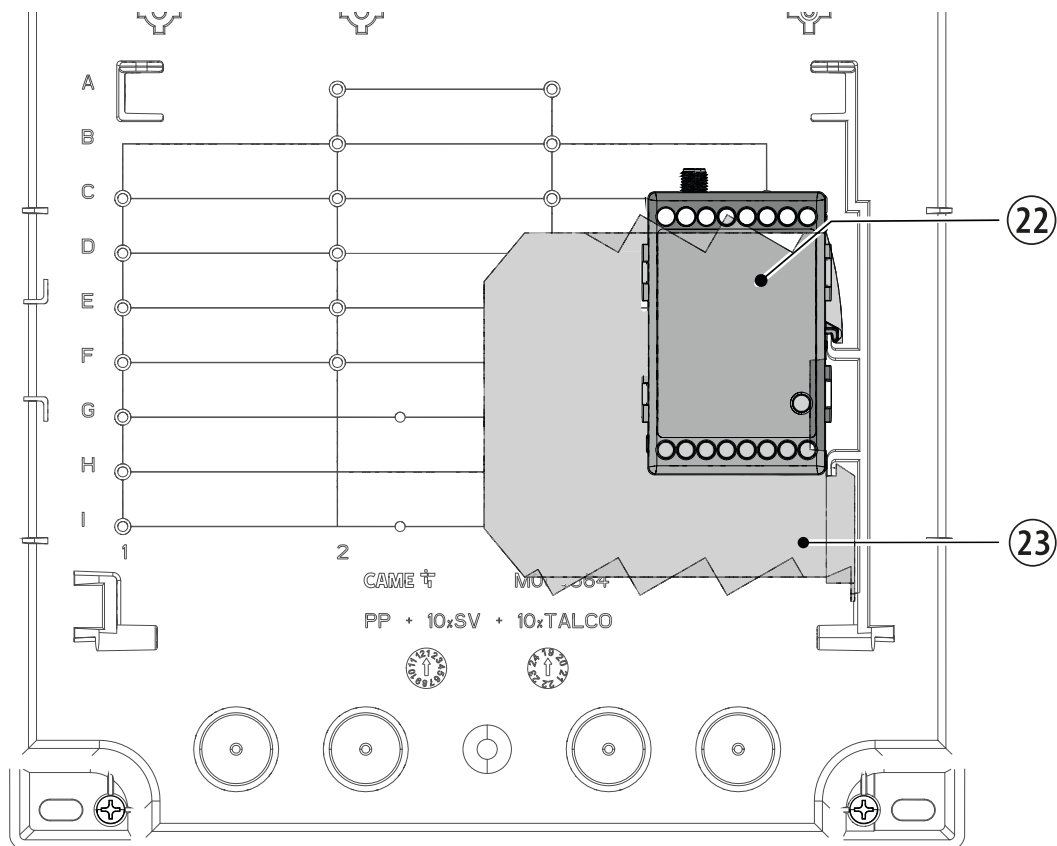

Dimensioni

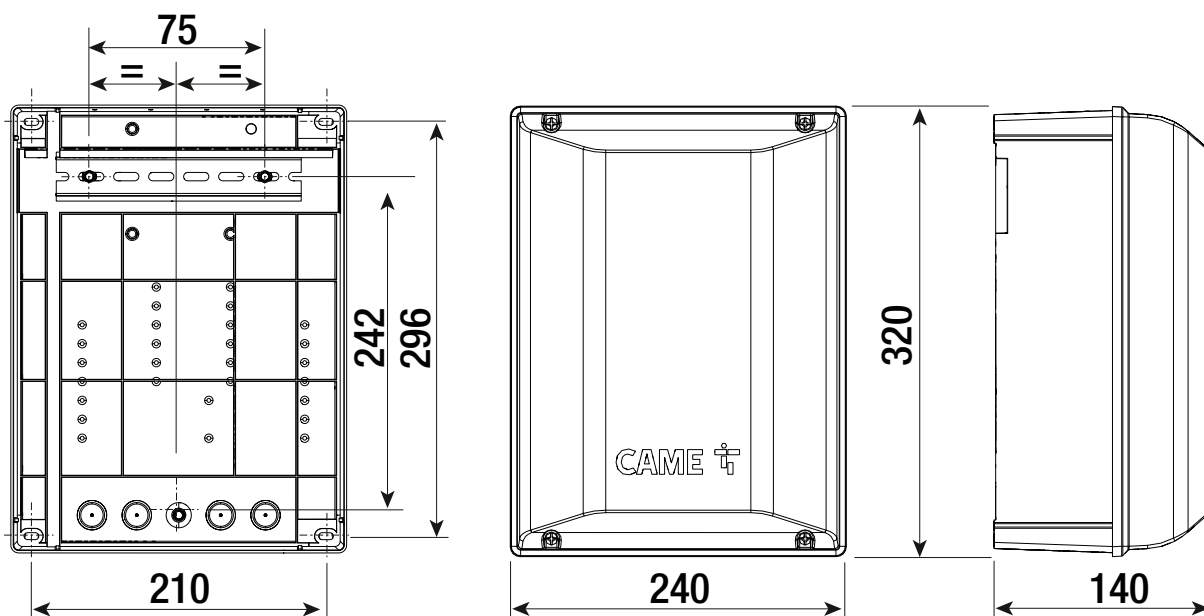

Tipi di cavi e spessori minimi

Lunghezza del cavo (m)	fino a 20	da 20 a 30
Alimentazione 230 V AC	3G x 1,5 mm ²	3G x 2,5 mm ²
Lampeggiatore 230 V AC	2 x 1 mm ²	2 x 1 mm ²
Fotocellule TX	2 x 0,5 mm ²	2 x 0,5 mm ²
Fotocellule RX	4 x 0,5 mm ²	4 x 0,5 mm ²
Elettroserratura o elettromagnete	2 x 1 mm ²	2 x 1,5 mm ²
Dispositivi di comando	*n° x 0,5 mm ²	*n° x 0,5 mm ²

*n° = vedi istruzioni di montaggio del prodotto

Attenzione: la sezione del cavo è indicativa perché varia in funzione della potenza del motore e della lunghezza del cavo.

📖 Con alimentazione a 230 V e utilizzo in ambiente esterno, utilizzare cavi tipo H05RN-F conformi alla IEC 60245 (IEC 57); in ambiente interno invece, utilizzare cavi tipo H05VV-F conformi alla IEC 60227 (IEC 53); Per alimentazioni fino a 48 V, si possono utilizzare cavi tipo FROR 20-22 II conformi alla EN 50267-2-1 (CEI).

📖 Per il collegamento dell'antenna, utilizzare cavo tipo RG58 (consigliato fino a 5 m).

📖 Per il collegamento CRP, utilizzare cavo tipo UTP CAT5 (fino a 1000 m).

📖 Qualora i cavi abbiano lunghezza diversa rispetto a quanto previsto in tabella, si determini la sezione dei cavi sulla base dell'effettivo assorbimento dei dispositivi collegati e secondo le prescrizioni indicate dalla normativa CEI EN 60204-1.

📖 Per i collegamenti che prevedano più carichi sulla stessa linea (sequenziali), il dimensionamento a tabella deve essere riconsiderato sulla base degli assorbimenti e delle distanze effettive. Per i collegamenti di prodotti non contemplati in questo manuale fa fede la documentazione allegata ai prodotti stessi.

📖 Per il collegamento dell'Encoder, utilizzare un cavo tipo FRORPU 3 x 0,5mm² o un cavo fornito da CAME su richiesta (codice articolo 801XA-0020).

INSTALLAZIONE

Fissaggio del quadro comando

Barra DIN

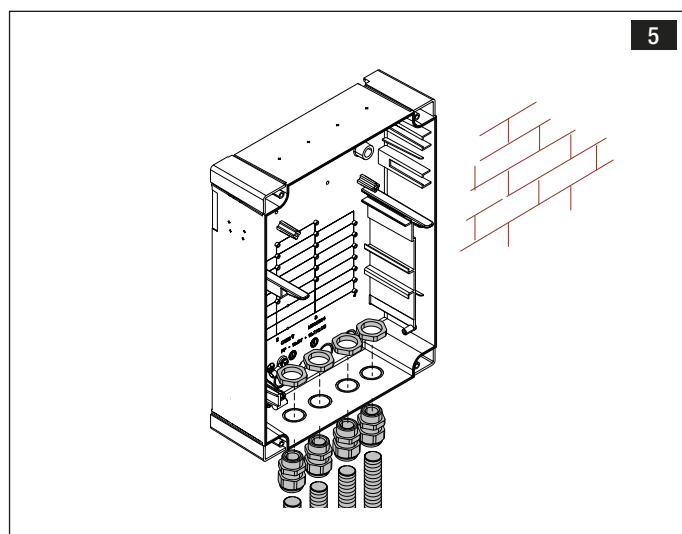
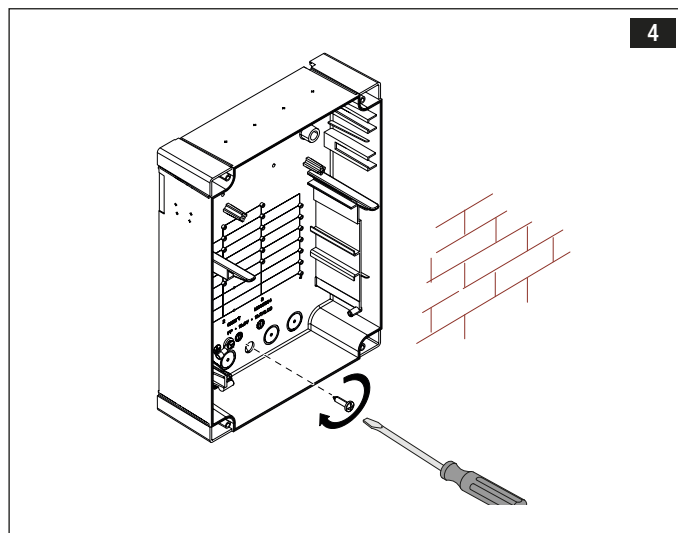
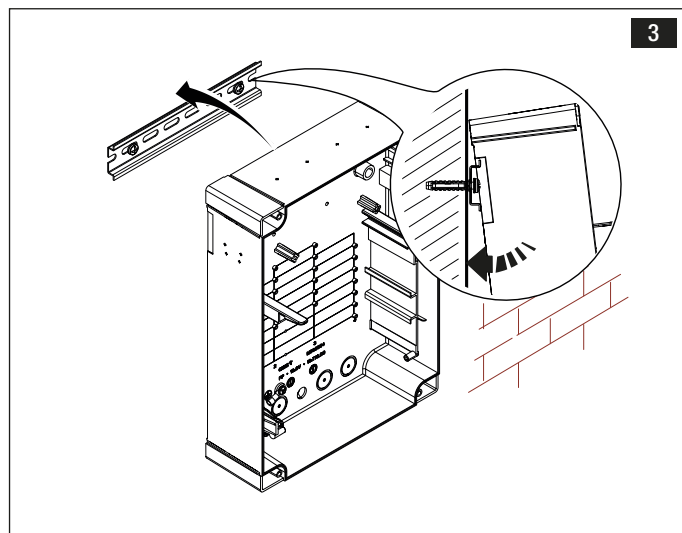
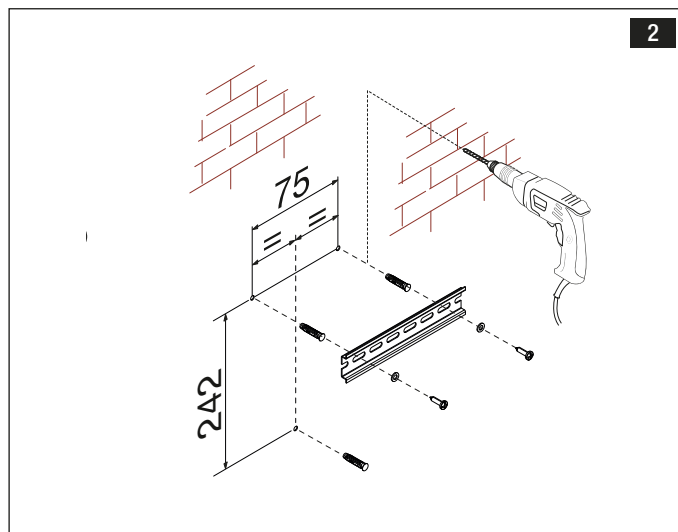
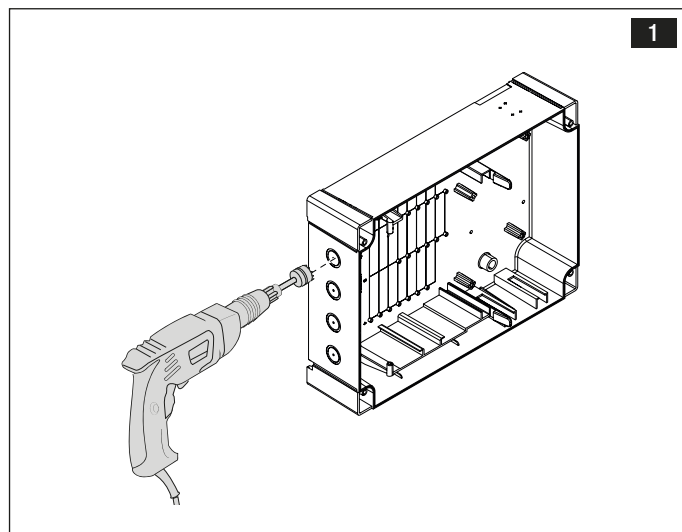

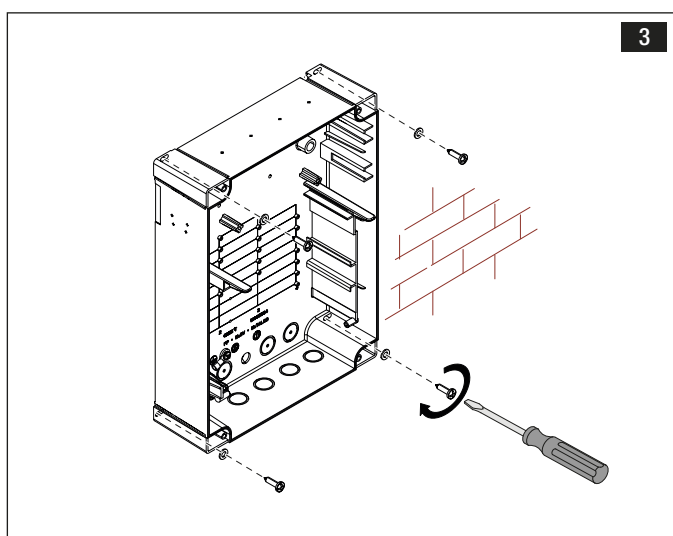
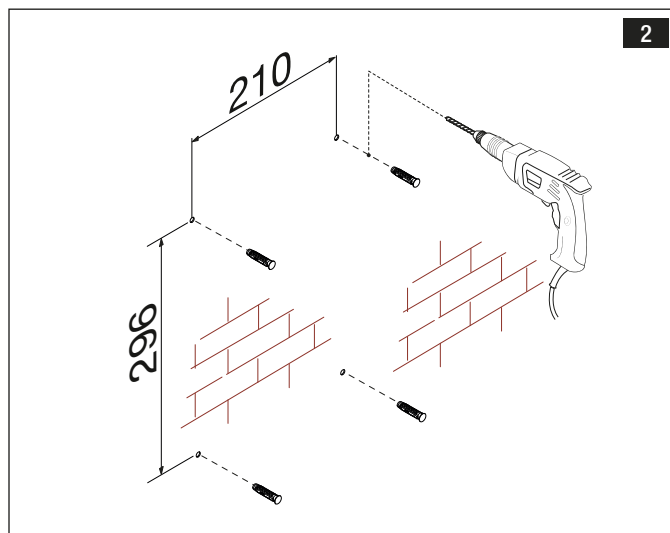
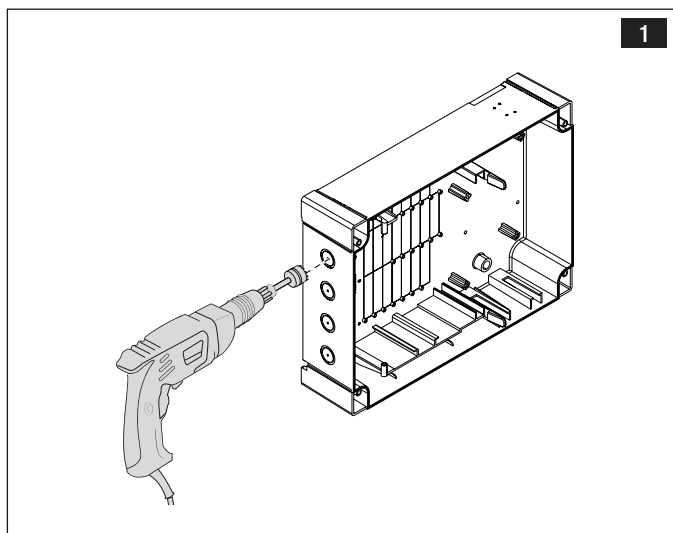

Fissaggio a muro



COLLEGAMENTI ELETTRICI

Passaggio dei cavi elettrici

-  Eseguire i collegamenti elettrici secondo le disposizioni vigenti.
-  Utilizzare dei pressacavi con il tubo corrugato per collegare i dispositivi al quadro comando. Uno di questi deve essere destinato esclusivamente al cavo di alimentazione.

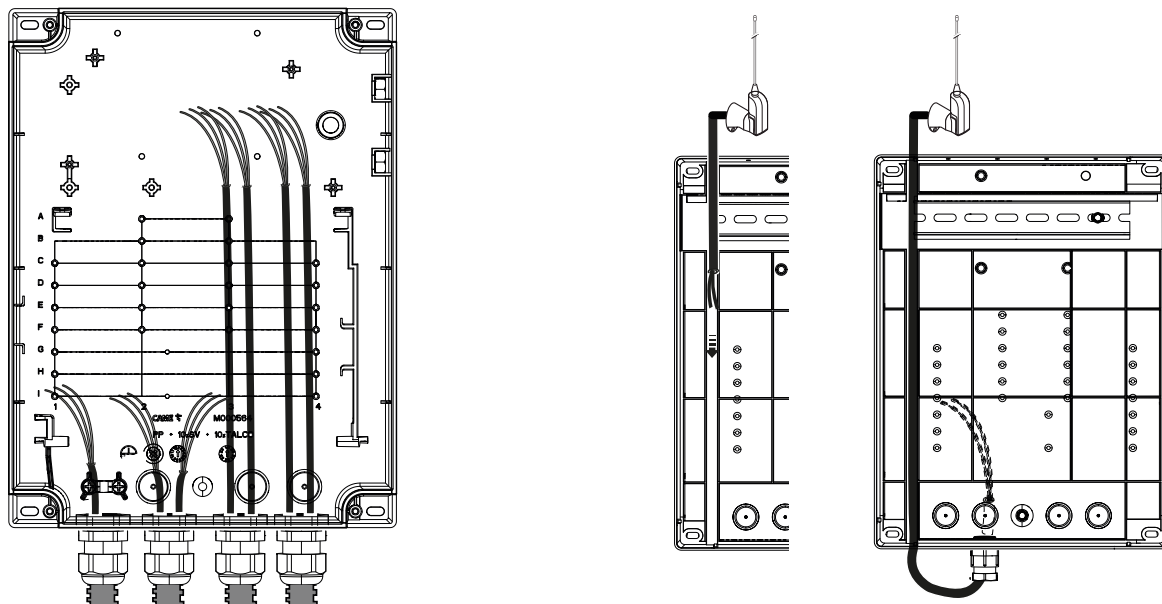

Fissaggio cavo di terra

Fissare il bloccacavo in dotazione con le apposite viti. **6**

Con un occhiello (non fornito) collegare il cavo di terra \oplus con il centro stella di terra Ⓢ posto sulla scatola.

Collegare l'occhiello del cavo di terra funzionale **8** e fissare gli occhielli con la rondella zigrinata e la vite in dotazione. **7**

Collegare il cavo di terra funzionale Ⓢ alla scheda elettronica utilizzando l'apposito faston. Vedi paragrafo [Collegamenti alla rete elettrica].

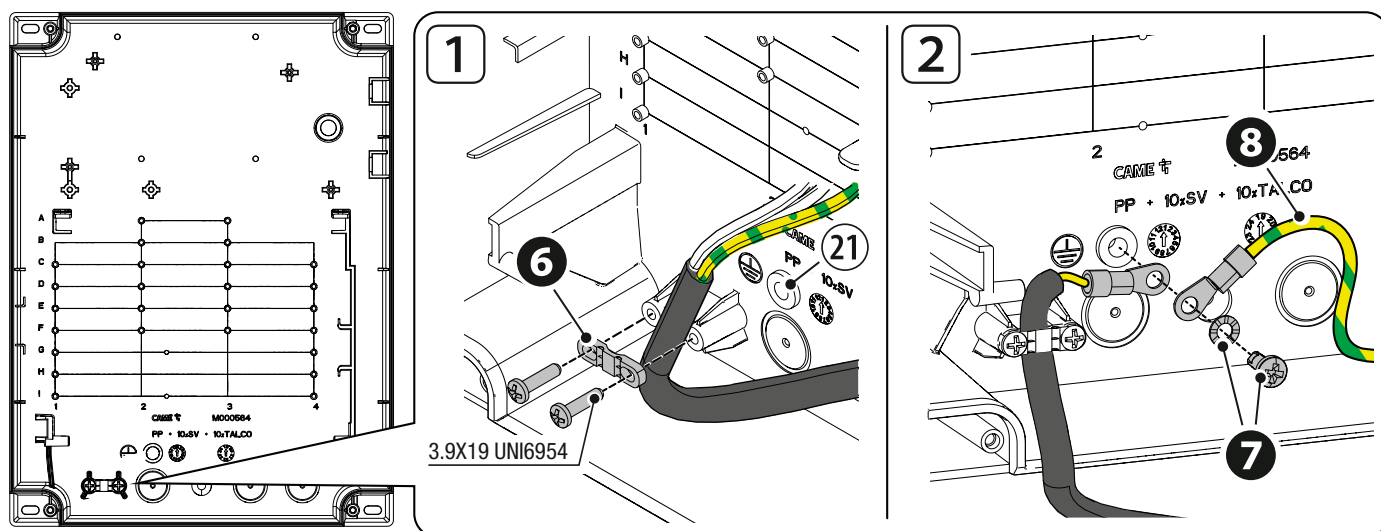

Fissaggio scheda elettronica e supporto

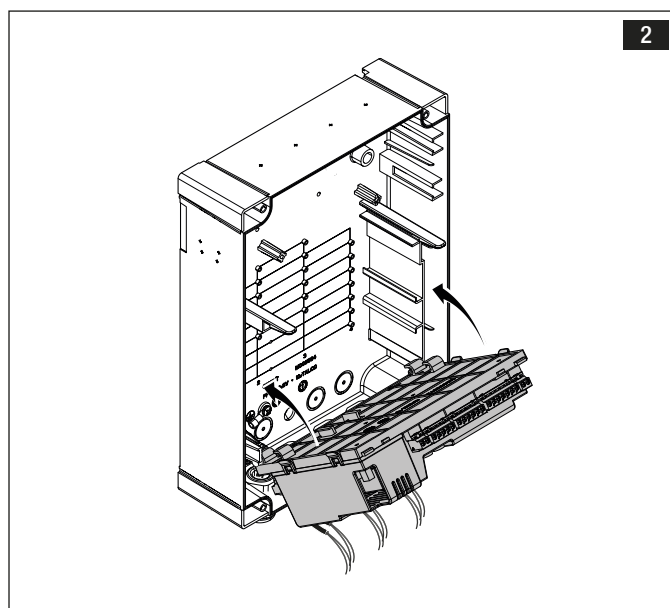
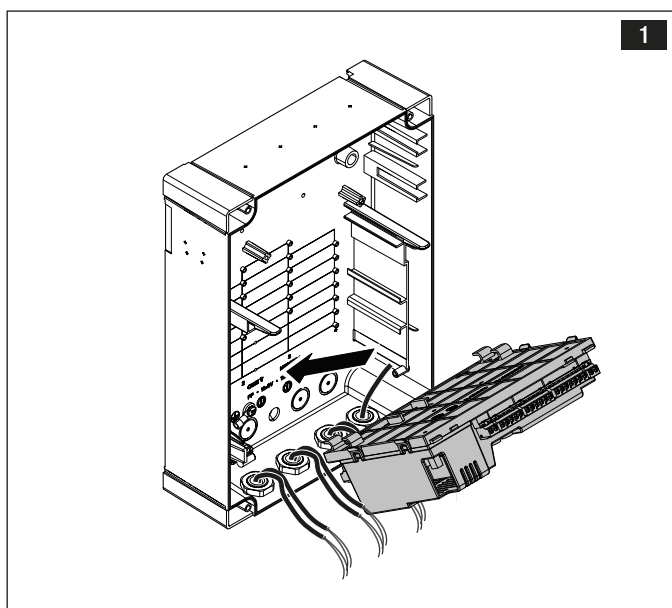

Rimuovere il coprischeda

 In caso di necessità o per l'installazione delle schede ad innesto, è possibile rimuovere il coprischeda come mostrato nelle immagini.

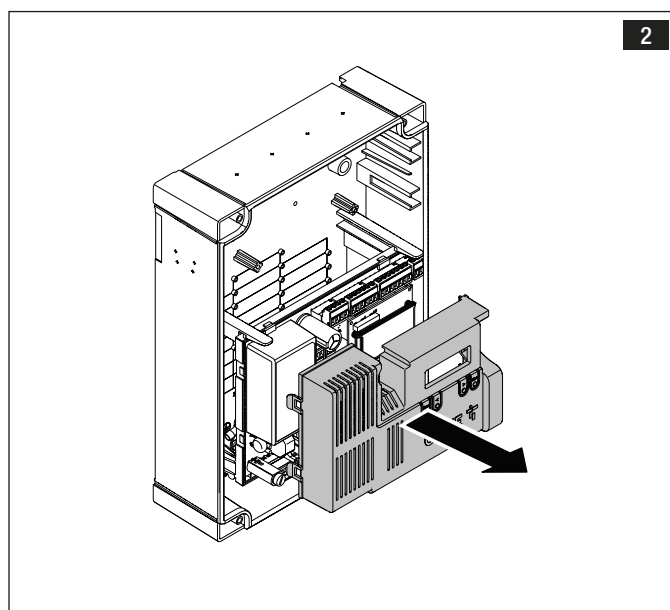
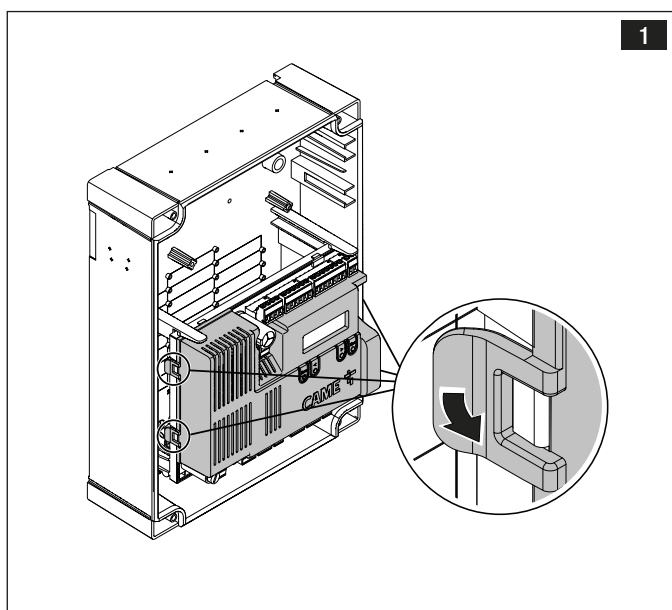

Collegamento alla rete elettrica

Alimentazione 230 V AC - 50/60 Hz

L - Cavo di fase

N - Cavo neutro

F - Fusibile di linea

 - Cavo di terra funzionale

 - Cavo di terra

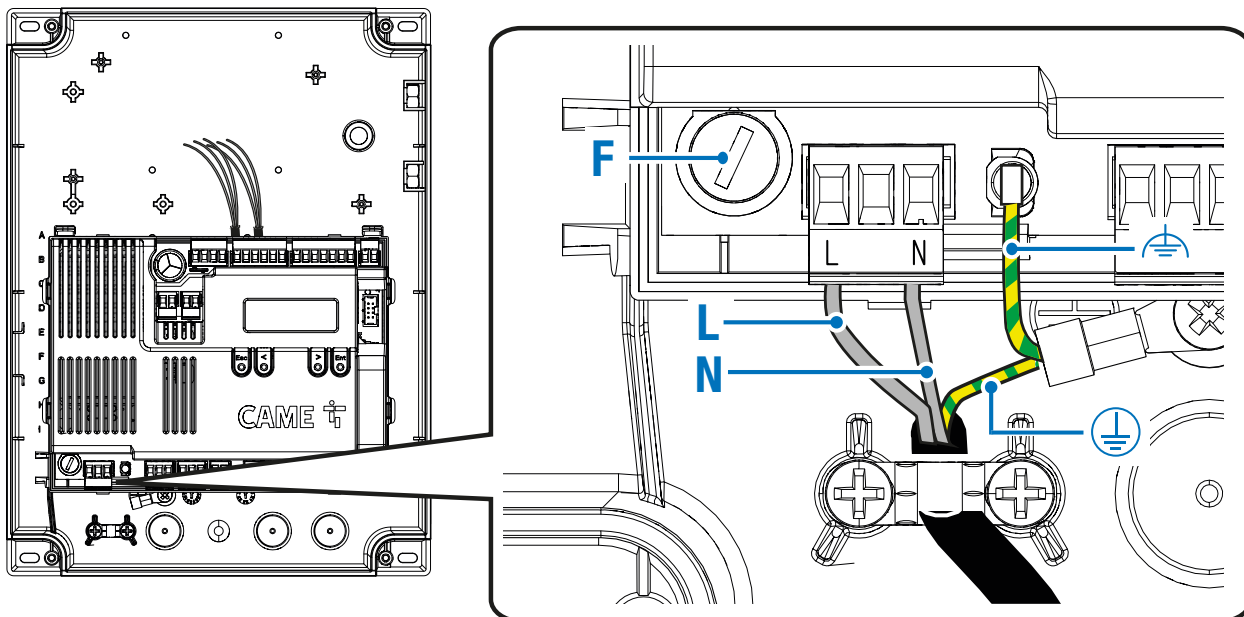

Collegamento motoriduttori per automazioni a battente

M1 = Motoriduttore ritardato in apertura

M2 = Motoriduttore ritardato in chiusura

 In caso di un impianto con un solo motoriduttore, i collegamenti elettrici vanno eseguiti sul motoriduttore (M2).

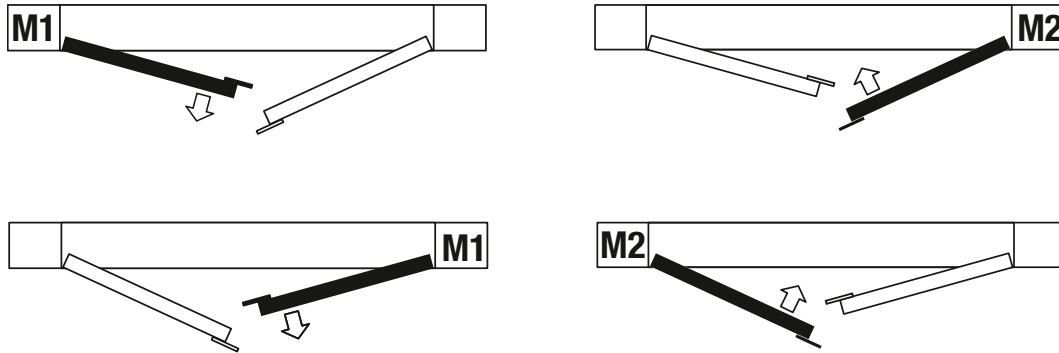

Motoriduttori senza encoder

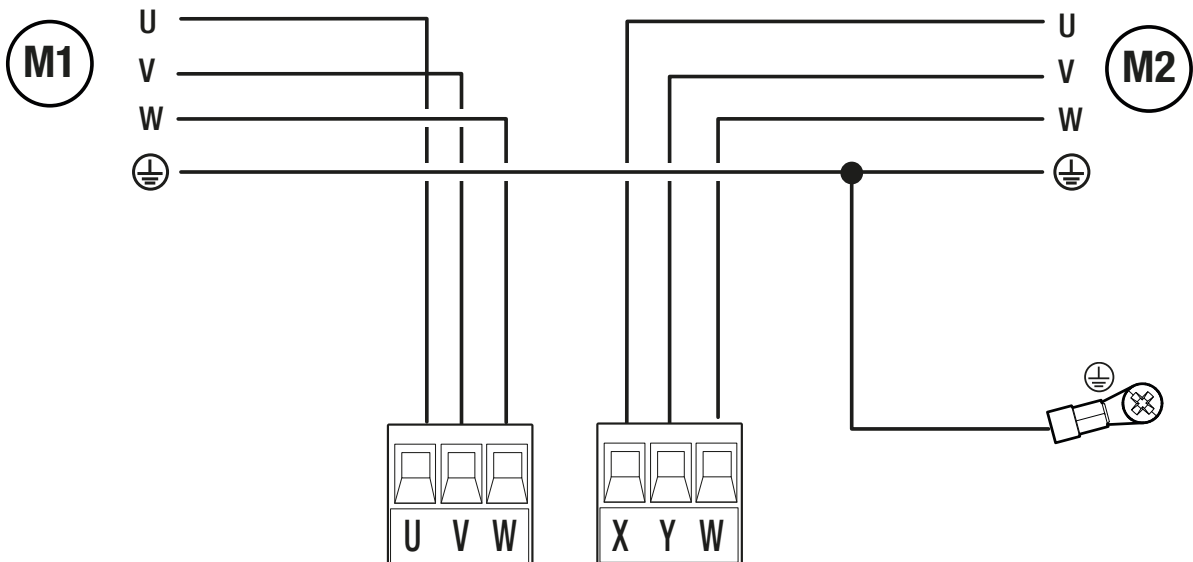

Motoriduttori con encoder

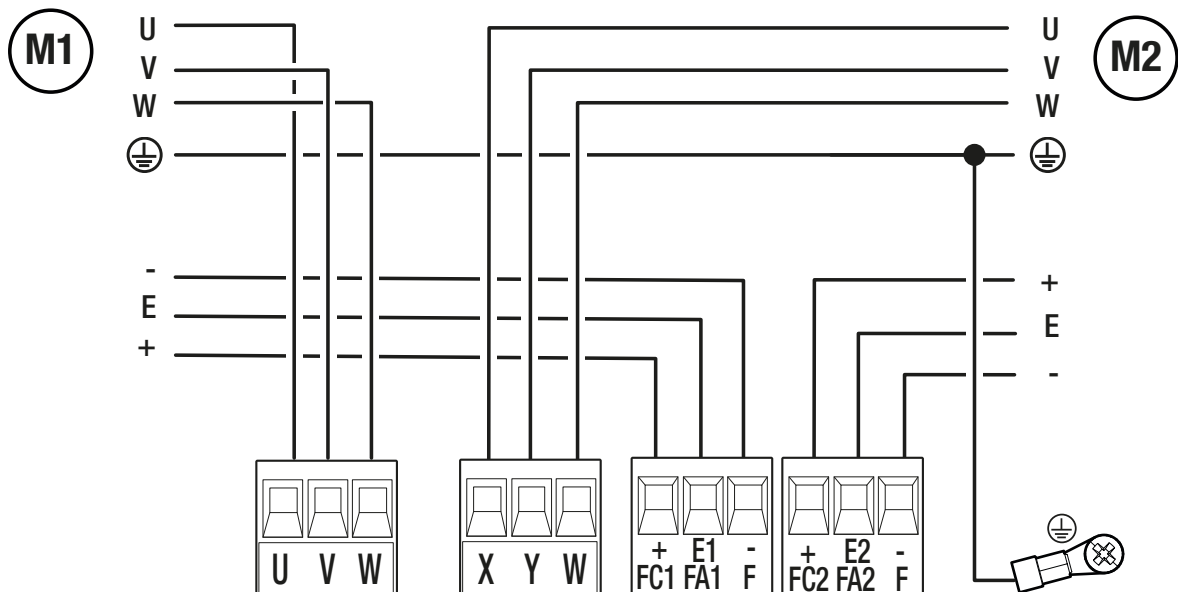

Motoriduttori con finecorsa

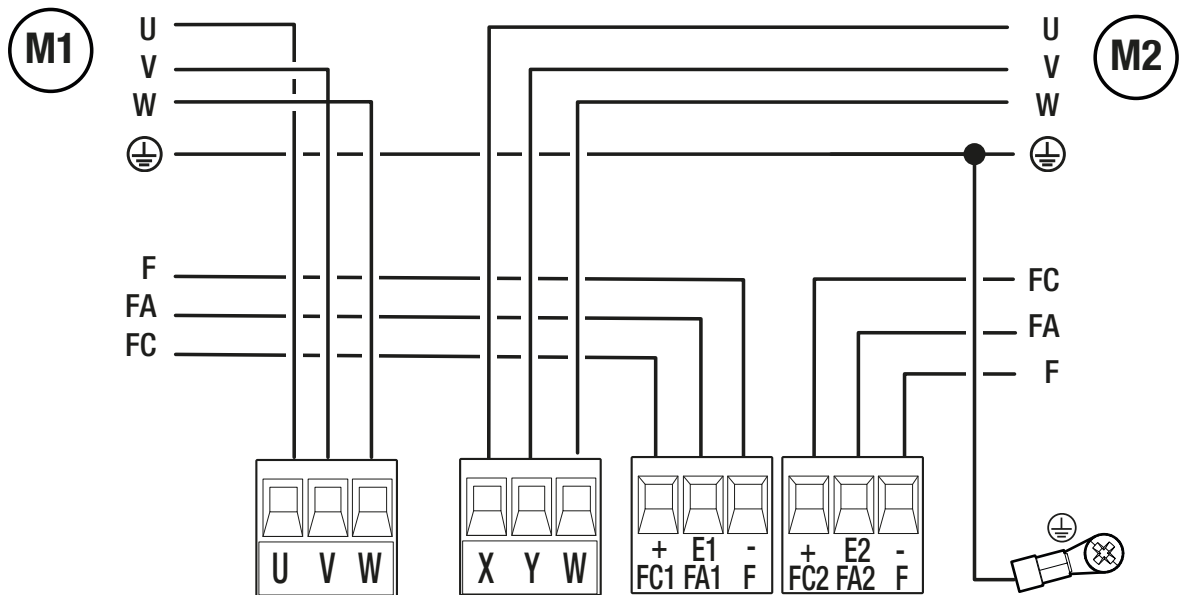

Collegamento condensatori

⚠ Non effettuare il collegamento dei condensatori se sono già presenti a bordo motore.

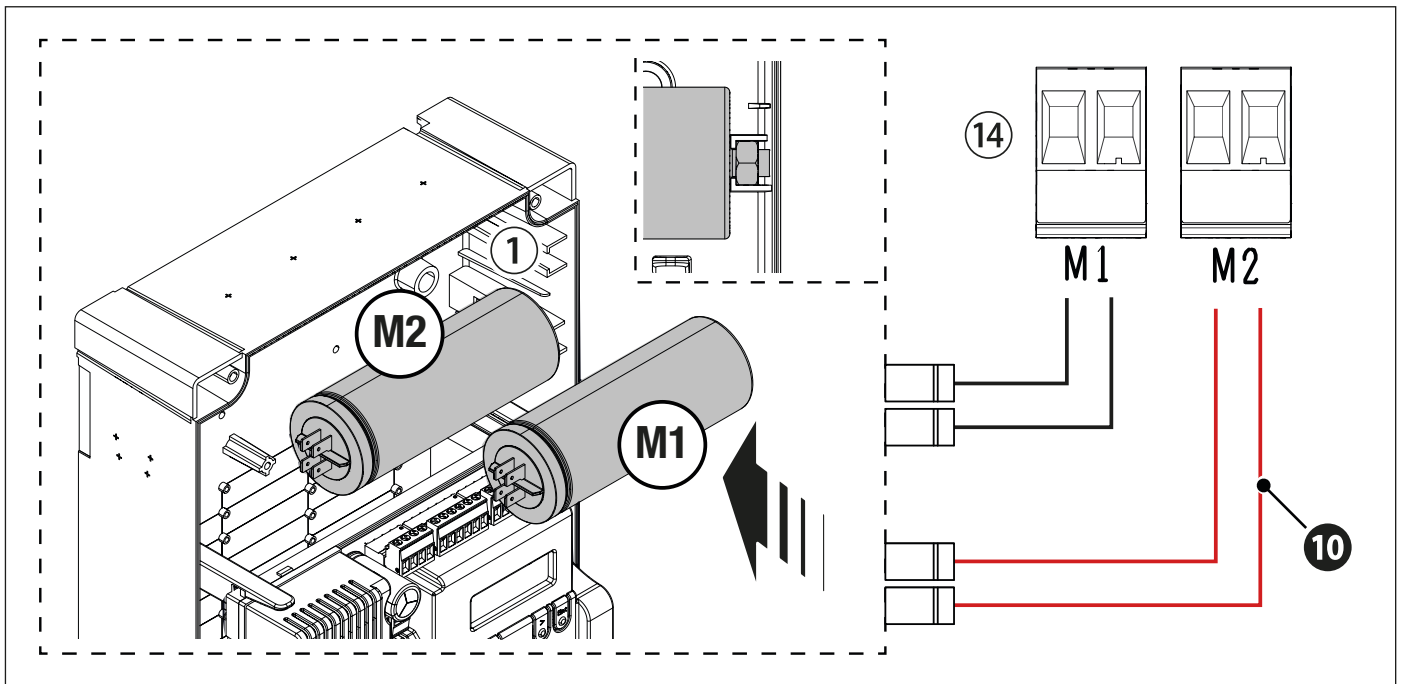

Collegamento accessori

Uscita alimentazione per accessori 24 V

📖 Le uscite degli accessori a 24 V sono tutte in corrente continua (DC).

📖 La potenza complessiva delle uscite qui sotto elencate non deve superare la potenza massima dell'uscita [Accessori]

Dispositivo	Uscita	Alimentazione (V)	Potenza max (W)
Accessori	10 - 11	24 DC	20
Spia varco aperto	10 - 5	24 DC	3
Elettroserratura	10 - ES	12 DC	15
Elettromagnete	10 - ES	24 DC	15

Uscita alimentazione per accessori 230 V

Dispositivo	Uscita	Alimentazione (V)	Frequenza (Hz)	Potenza max (W)
Lampeggiatore	E - W	230 AC	50/60	8*

(*) Con lampade ad incandescenza o neon la potenza massima del lampeggiatore può raggiungere i 60 W.

Collegamento BUS CXN

⚠ L'uscita è predisposta solo per accessori CAME BUS CXN.

Dispositivo	Uscita	Alimentazione (V)	Potenza max (W)
BUS CXN	BUS	15 DC	15

Uscita collegamenti ausiliari

Dispositivo	Uscita	Corrente nominale (A)	Tensione nominale (V)
Contatto ausiliario	B1 - B2	1	24 AC/DC

📖 Vedi funzione [Uscita B1-B2].

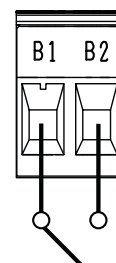

Dispositivi di comando



Pulsante di STOP (contatto NC)

📖 Vedi funzione [Stop totale].

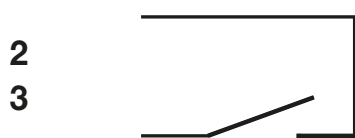

Dispositivo di comando (contatto NO)

Comando Apre

📖 Con funzione [Azione mantenuta] attiva, è obbligatorio impostare un dispositivo di comando in APRE.

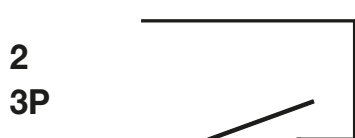

Dispositivo di comando (contatto NO)

Comando Apertura Parziale o Pedonale

📖 Con encoder attivo, vedi funzione [Regolazione apertura parziale].

📖 Con encoder non attivo, vedi funzione [Tempo apertura parziale].

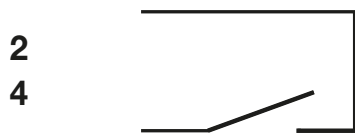

Dispositivo di comando (contatto NO)

Comando Chiude

📖 Con funzione [Azione mantenuta] attiva, è obbligatorio impostare un dispositivo di comando in CHIUDE.



Dispositivo di comando (contatto NO)

Comando Passo-passo

Comando Sequenziale

📖 Vedi funzione [Comando 2-7].



Antenna con cavo RG58

Utilizzare questo morsetto per il collegamento dell'antenna.

Dispositivi di segnalazione

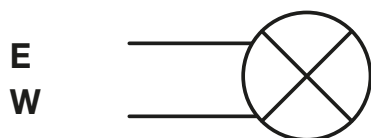

Lampeggiatore o lampada supplementare

A seconda della configurazione, lampeggia durante le fasi di apertura e chiusura dell'automazione o aumenta l'illuminazione della zona di manovra.

📖 Vedi funzione [Lampada E-W].

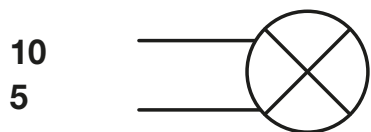

Spia stato automazione (Spia varco aperto)

📖 Vedi funzione [Spia varco aperto].

Bordo sensibile DFWN

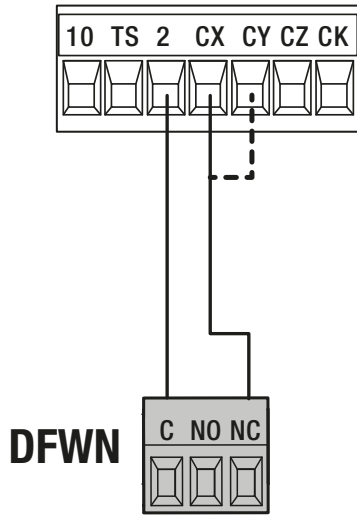

Elettroserratura o elettromagnete

 Vedi funzione [Serratura].

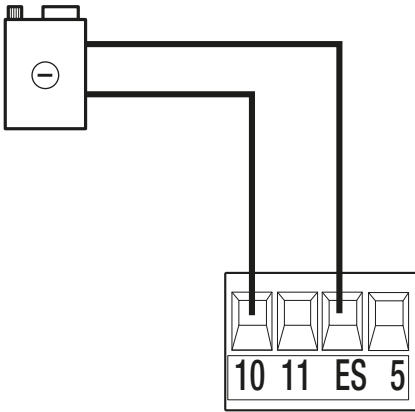

Collegamento accessori con sistema BUS CXN

Il sistema CXN di CAME è un BUS di comunicazione a 2 fili non polarizzato che permette di collegare tutti i dispositivi CAME compatibili. La connessione al bus può essere a Catena, a Stella oppure Mista. Una volta cablato il sistema, e dopo aver impostato l'indirizzo su ogni dispositivo, è possibile configurare sul quadro comando la funzionalità di ciascun accessorio. Tale metodo permette di eseguire la configurazione senza dover agire in un secondo momento sugli accessori e sul cablaggio del sistema. Il BUS CXN supporta contemporaneamente dispositivi di comando, interfacce, fotocellule, dispositivi di sicurezza, lampeggianti, gateway.

Cablaggio

- ❶ Collegamento a catena
- ❷ Collegamento a stella
- ❸ Collegamento misto

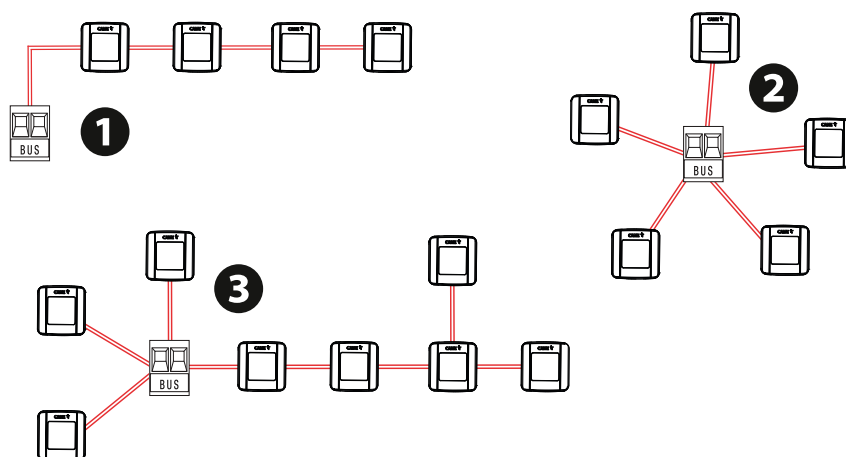

Tipi di cavi e spessori minimi

Lunghezza ramo	Da 0 a 15 m	Da 15 a 50 m
Lampeggiante KRX BUS (max. 1 per ramo)	FROR 2 x 0,5 mm ²	FROR 2 x 1 mm ²
Carico sul ramo inferiore a 20 CXN	FROR 2 x 0,5 mm ²	FROR 2 x 0,5 mm ²
Carico sul ramo superiore a 20 CXN	FROR 2 x 0,5 mm ²	FROR 2 x 1 mm ²

📖 Non utilizzare un cavo schermato.

⚠️ La lunghezza massima di un singolo ramo è di 50 metri. La somma totale dei rami non deve superare i 150 metri.

Numero massimo di dispositivi collegabili per tipologia

Tipo di dispositivo	Numero massimo di dispositivi per tipologia
Selettori	8
Coppie di fotocellule	8
Interfacce	2
Lampeggiatori	2

Consumo dispositivi BUS CXN



[LINK](#)

📖 Il consumo dei dispositivi BUS CXN è calcolato in CXN Unit.

Scansionare il QR code per accedere alla tabella interattiva dei consumi e calcolare il numero massimo di dispositivi BUS collegabili al quadro comando.

Funzione dei tasti di programmazione

📖 Dopo un minuto di inattività, il display entra in modalità stand-by. Premere un tasto qualsiasi per riattivarlo.

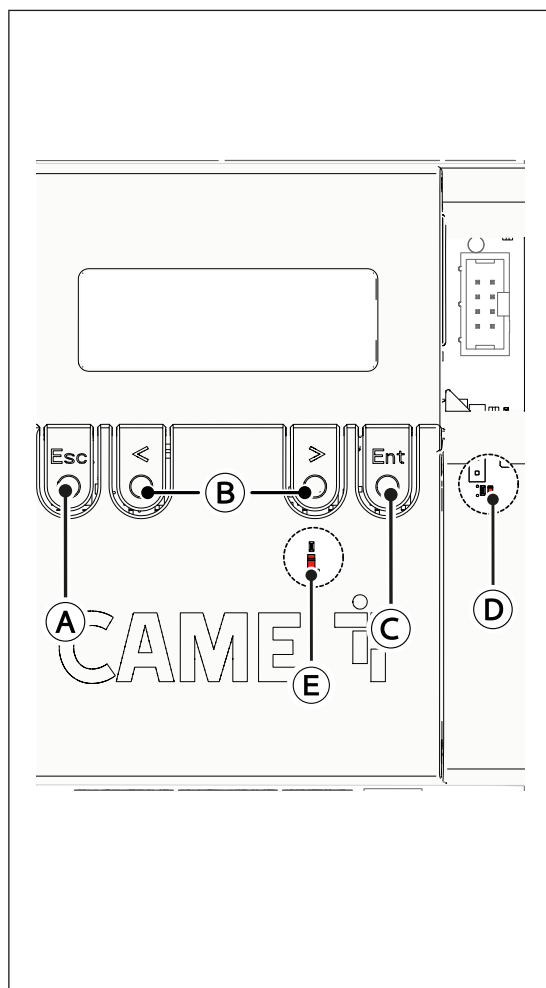

Ⓐ Tasto ESC

Il tasto **ESC** permette di eseguire le operazioni di seguito descritte.

- Uscire dal menu
- Annullare le modifiche
- Tornare alla schermata precedente
- Arresta l'automazione (fuori dal menu di programmazione)

Ⓑ Tasti < >

I tasti < > permettono di eseguire le operazioni di seguito descritte.

- Navigare attraverso le voci del menu
- Incrementare o decrementare un valore
- Apertura e chiusura automazione (fuori dal menu di programmazione)
- > Comando apre o chiude (fuori dal menu di programmazione)
- < Comando apre o chiude (fuori dal menu di programmazione)

Ⓒ Tasto ENTER

- Entrare nei menu
 - Confermare la scelta
 - Visualizzare la percentuale di apertura/chiusura dei motori
- Per visualizzare la percentuale di apertura dei motori, premere il tasto **ENTER** durante una manovra.

Ⓓ LED di programmazione

Il LED lampeggia quando il firmware è attivo e funzionante sulla scheda.

Ⓔ LED di alimentazione

Il LED si accende quando la scheda è alimentata.

Messa in funzione

Terminati i collegamenti elettrici, procedere con la messa in funzione. L'operazione deve essere effettuata solo da personale esperto e qualificato.

- » Controllare che l'area di manovra sia libera da qualsiasi ostacolo.
- » Dare tensione e procedere con la programmazione.
- » Iniziare la programmazione seguendo la **PROCEDURA GUIDATA**. (Configurazione > Procedura guidata)
- » Completata la programmazione, controllare il buon funzionamento dei dispositivi di segnalazione, di sicurezza e di protezione così come lo sblocco manuale.
- » Effettuare la prima manovra con movimentazione in vista e fotocellule attive, anche con comando da remoto. La prima manovra è sempre in apertura.
- » Attendere il completamento della manovra.

📖 Premere immediatamente il tasto **ESC** o il pulsante di **STOP** se si riscontrano anomalie, malfunzionamenti, rumorosità o vibrazioni sospette o comportamenti inattesi dell'impianto.

📖 Se sul display compare la scritta **NECESSARIA TARATURA**, è indispensabile eseguire la taratura della corsa. Il quadro non accetterà comandi di movimentazione ad esclusione della prova motore.

Rappresentazione grafica delle velocità e rallentamenti di un'anta (solo per motori senza encoder e con encoder non attivo)

- ❶ Finecorsa in chiusura
- ❷ Finecorsa in apertura

- Ⓐ Tempo di massima velocità in apertura e chiusura di M1 [Funzione Tempo della corsa in apertura e chiusura di M1]
- Ⓑ Tempo di massima velocità in apertura e chiusura di M2 [Funzione Tempo della corsa in apertura e chiusura di M2]
- Ⓒ Tempo di rallentamento in apertura e chiusura di M1 e M2 [Funzione Tempo di rallentamento in apertura e chiusura di M1 e M2]
- Ⓐ + Ⓒ = Tempo corsa in apertura e chiusura di M1
- Ⓑ + Ⓒ = Tempo corsa in apertura e chiusura di M2

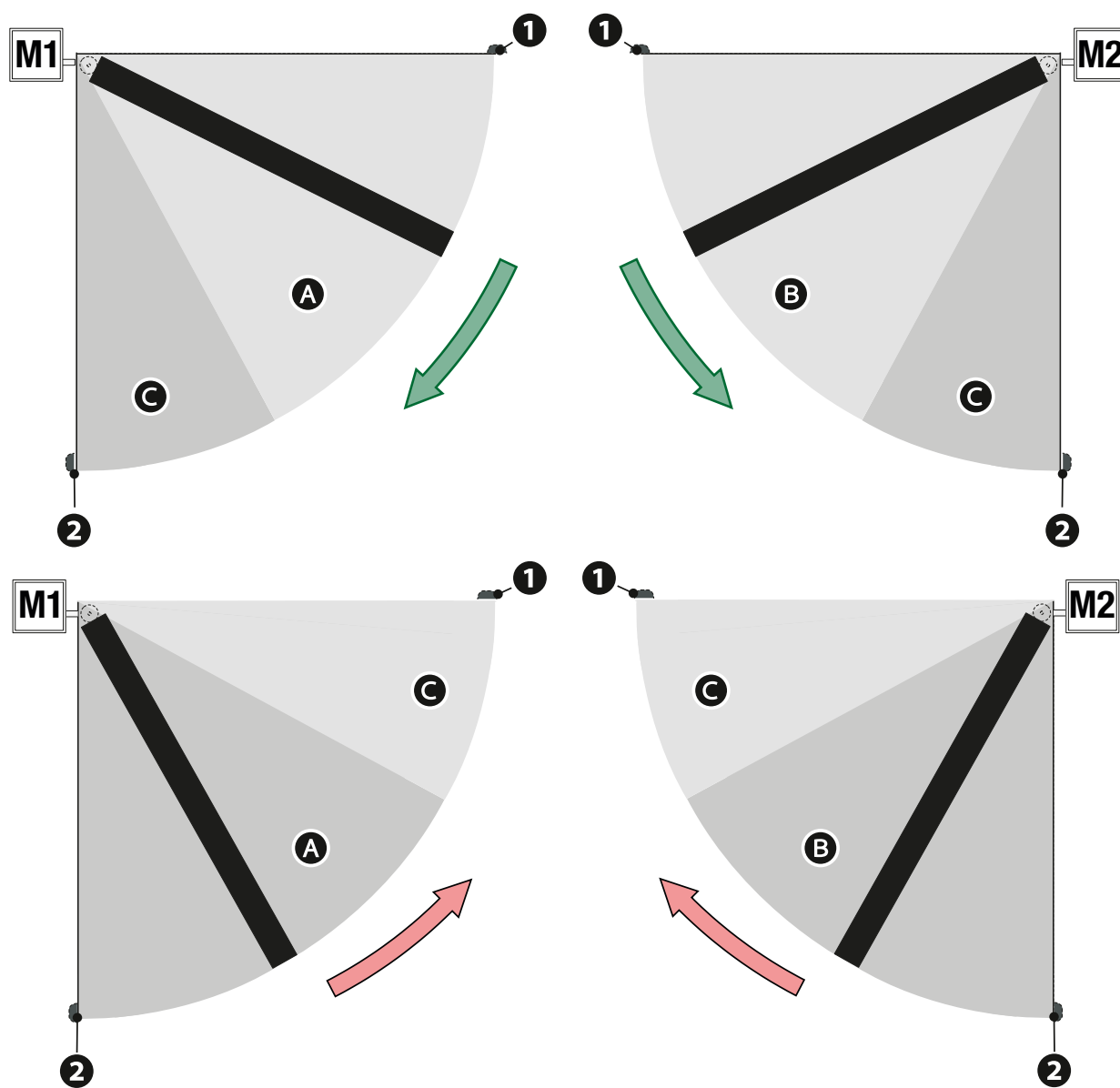

Rappresentazione grafica delle velocità, rallentamenti e accostamenti di un'anta

- ❶ Finecorsa in chiusura
- ❷ Finecorsa in apertura
- ❸ Punto di rallentamento in apertura o chiusura
- ❹ Punto di accostamento in apertura o chiusura

- Ⓐ Velocità di apertura o chiusura
- Ⓑ Velocità di rallentamento in apertura o chiusura
- Ⓓ Zona di arresto del movimento in caso di ostacolo
- Ⓔ Zona di inversione del movimento in caso di ostacolo

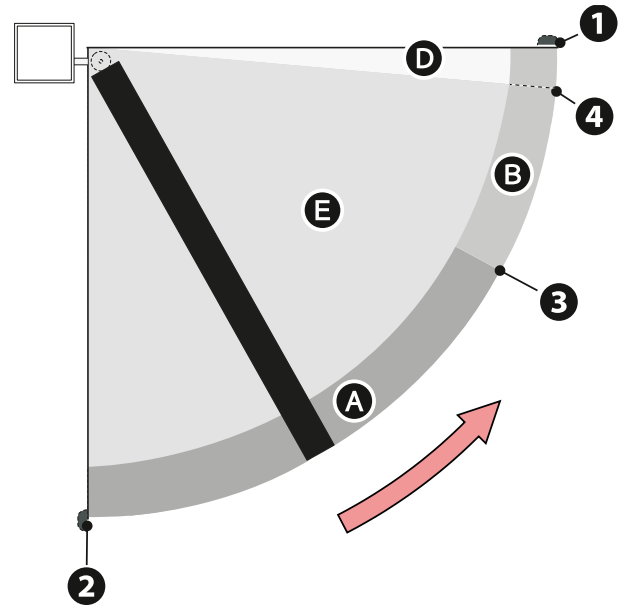
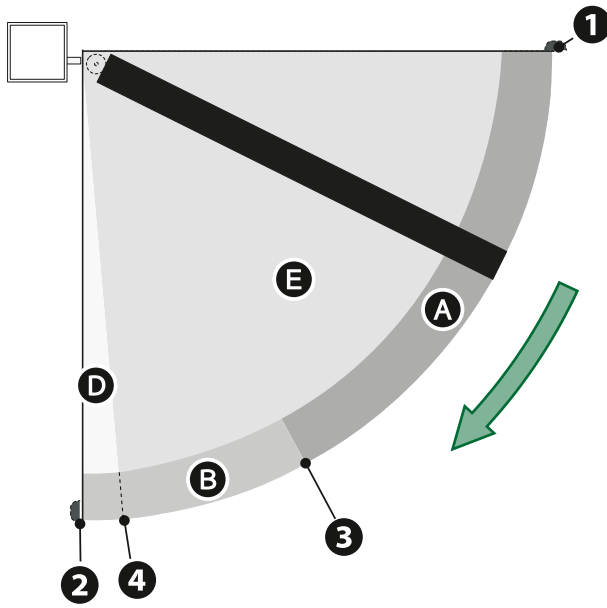

Rappresentazione grafica delle curve di velocità in marcia, in rallentamento e in accostamento.

Utilizzo dello spazio di rallentamento (spazio di rallentamento > 0)

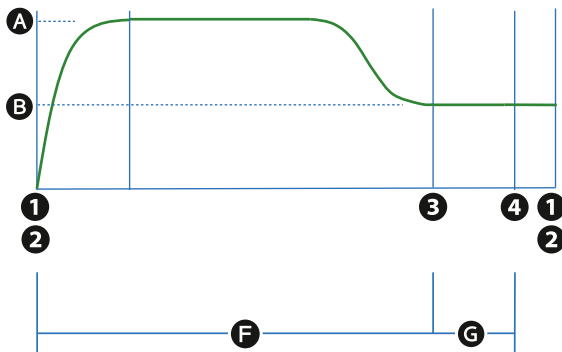

- ❶❷ Finecorsa in apertura o chiusura
- ❸ Punto di rallentamento in apertura o chiusura
- ❹ Punto di accostamento in apertura o chiusura
- Ⓐ Velocità di apertura o chiusura
- Ⓑ Velocità di rallentamento e accostamento in apertura o chiusura
- Ⓕ Sensibilità ostacoli in corsa
- Ⓖ Sensibilità ostacoli in rallentamento

Senza utilizzo dello spazio di rallentamento (spazio di rallentamento = 0)

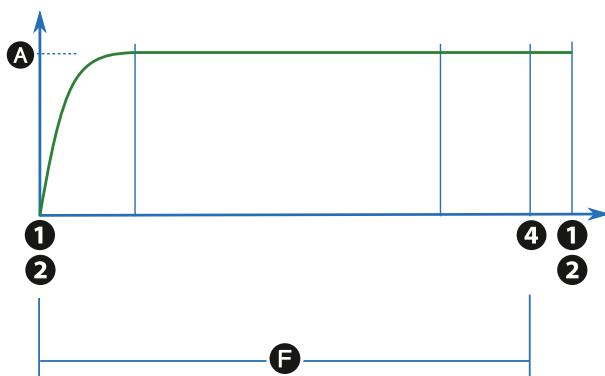

- Ⓐ Velocità di apertura o chiusura
- Ⓕ Sensibilità ostacoli in corsa
- ❶❷ Finecorsa in apertura o chiusura
- ❹ Punto di accostamento in apertura o chiusura

MENU DELLE FUNZIONI

⚠ Con dispositivo CAME KEY, aggiornare sempre il firmware della scheda all'ultima versione disponibile.

📖 Alcune funzioni potrebbero non essere disponibili con firmware antecedenti all'ultima versione o in assenza di alcuni dispositivi accessori.

📖 Le funzioni relative all'Encoder e/o alla gestione dei finecorsa sono disponibili solo per i motori che ne prevedono l'utilizzo.

Configurazione

Impostazioni motore

Percorso: CONFIGURAZIONE > IMPOSTAZIONI MOTORE > **Numero motori**

Numero motori	M1+M2 (Default) Solo M2	La funzione permette di definire il numero di motori che comandano il cancello.
----------------------	----------------------------	---

Percorso: CONFIGURAZIONE > IMPOSTAZIONI MOTORE > **Tipo motore**

Tipo motore	Generico (Default) FAST-70 FAST-40 F1000-F1100 FERNI-40 KRONO ATI-ATixOAGS ATI30AGF ATI50AGF ATS AXO AX71230 FROG-A FROG-AE F40230E	La funzione permette di impostare il tipo di motoriduttore installato su M1 e M2. 📖 Se il valore impostato per M1 è diverso da quello di M2, qui viene visualizzato solo il valore di M2.
--------------------	---	--

Percorso: CONFIGURAZIONE > IMPOSTAZIONI MOTORE > **Encoder**

Encoder	Attivato (Default) Disattivato	La funzione attiva o disattiva l'encoder. 📖 Il parametro è disponibile solo per i motori che prevedono l'encoder. 📖 Se il valore impostato per M1 è diverso da quello di M2, qui viene visualizzato solo il valore di M2.
----------------	-----------------------------------	---

Percorso: CONFIGURAZIONE > IMPOSTAZIONI MOTORE > **Tipo braccio motore**

Tipo braccio motore	La funzione imposta il tipo di braccio motore installato su M1 e M2.	Standard (Default) Kit trasmis. 180° (801XA-0040)
----------------------------	--	--

Percorso: CONFIGURAZIONE > IMPOSTAZIONI MOTORE > **Funzione finecorsa**

Funzione finecorsa	Disattivato Stop in FA, stop in FC Rallenta in FA/FC Stop in FA, rall. in FC	La funzione permette di configurare gli ingressi per gli interruttori di rallentamento e/o finecorsa. 📖 Se il valore impostato per M1 è diverso da quello di M2 qui viene visualizzato solo il valore relativo a M2.
---------------------------	---	---

Percorso: CONFIGURAZIONE > IMPOSTAZIONI MOTORE > Tipo ingressi FC/FA

Tipo ingressi FC/FA	N.O. (Default) N.C. N.C. per l'ingresso FA, N.O. per l'ingresso FC	La funzione permette di configurare la tipologia degli ingressi FC/FA. La funzione appare solo se è attiva la [Funzione Finecorsa].
----------------------------	--	--

Percorso: CONFIGURAZIONE > IMPOSTAZIONI MOTORE > Prova motore

Prova motore	Il tasto > fa aprire e chiudere l'anta M2 Il tasto < fa aprire e chiudere l'anta M1	La funzione permette di verificare il corretto senso di apertura delle ante del cancello. Con la funzione attiva il tasto > apre/chiude l'anta collegata su M2, il tasto < apre/chiude l'anta collegata su M1. Il movimento continua fintanto che il tasto viene mantenuto premuto o si raggiunge la battuta di fine corsa. Al rilascio del tasto il movimento si ferma. Se l'anta non si muove nella corretta direzione, invertire le fasi del motore. Ad ogni pressione del tasto (> per M2 e < per M1) la direzione dell'anta passa da apertura a chiusura e viceversa. Il cambio di direzione viene notificato a display.
---------------------	--	--

Percorso: CONFIGURAZIONE > IMPOSTAZIONI MOTORE > Taratura corsa

Taratura corsa	La funzione permette di avviare l'auto-apprendimento della corsa. Il parametro è disponibile solo per i motori che prevedono l'encoder.
-----------------------	--

Percorso: CONFIGURAZIONE > IMPOSTAZIONI MOTORE > Potenza motore - DTC

Potenza motore - DTC (Digital Torque Control)	Da 10% a 100% (Default 100%)	La funzione permette di ridurre o aumentare la spinta massima dei motori collegati su M1 e M2 durante una manovra.
--	------------------------------	--

Configura motore M1 e configura motore M2

Da queste sezioni è possibile impostare, per alcune funzioni del menu [Impostazioni motore], valori differenti fra il motore M1 e il motore M2.

Le sezioni appaiono solo selezionando M1+M2 nella funzione [Numero Motori].

Consultare il paragrafo dedicato alle singole funzioni per maggiori dettagli.

Se in un impianto è presente un motore con encoder e un motore senza encoder, l'encoder risulterà disattivo di default.

Percorso: CONFIGURAZIONE > IMPOSTAZIONI MOTORE > CONFIGURA M1



Configura M1	Tipo motore	Imposta il tipo di motoriduttore M1.
	Funzione finecorsa	Imposta il funzionamento degli ingressi per interruttori di rallentamento/finecorsa per M1.
	Tipo ingressi FC/FA	Imposta la tipologia degli ingressi FC/FA per M1.
	Potenza motore - DTC (Digital Torque Control)	Riduce o aumenta la spinta massima di M1 durante una manovra.

Percorso: CONFIGURAZIONE > IMPOSTAZIONI MOTORE > CONFIGURA M2



Configura M2	Tipo motore	Imposta il tipo di motoriduttore M2.
	Funzione finecorsa	Imposta il funzionamento degli ingressi per interruttori di rallentamento/finecorsa per M2.
	Tipo ingressi FC/FA	Imposta la tipologia degli ingressi FC/FA per M2.
	Potenza motore - DTC (Digital Torque Control)	Riduce o aumenta la spinta massima di M2 durante una manovra.

Impostazioni corsa



Percorso: CONFIGURAZIONE > IMPOSTAZIONI CORSA > Punto ap. parziale

Regolazione dell'apertura parziale	da 10% a 100% (Default 100%)  100% = Apertura pedonale	In cancelli a una sola anta, la funzione permette di impostare la percentuale di apertura parziale dell'anta rispetto alla corsa totale. In cancelli a due ante, la funzione permette di impostare la percentuale di apertura parziale dell'anta M2, rispetto alla corsa totale.  Il parametro è disponibile solo per i motori che prevedono l'encoder.
------------------------------------	--	--

Percorso: CONFIGURAZIONE > IMPOSTAZIONI CORSA > Spazio accostam. ap.

Spazio di accostamento in apertura	Da 0.5% a 25.0% (Default 8.0%)	La funzione permette di impostare la percentuale della corsa totale da utilizzare per l'accostamento in apertura di M1 e di M2.  Se il valore impostato per M1 è diverso da quello di M2, qui viene visualizzato solo il valore di M2.  Il parametro è disponibile solo per i motori che prevedono l'encoder.
------------------------------------	--------------------------------	---

Percorso: CONFIGURAZIONE > IMPOSTAZIONI CORSA > Spazio accostam. ch.

Spazio di accostamento in chiusura	Da 0.5% a 25.0% (Default 8.0%)	La funzione permette di impostare la percentuale della corsa totale da utilizzare per l'accostamento in chiusura di M1 e di M2.  Se il valore impostato per M1 è diverso da quello di M2, qui viene visualizzato solo il valore di M2.  Il parametro è disponibile solo per i motori che prevedono l'encoder.
------------------------------------	--------------------------------	---

Percorso: CONFIGURAZIONE > IMPOSTAZIONI CORSA > Punto rall. apertura**Punto di rallentamento in apertura**

Disattivato
Da 1% a 50% (Default 10%)

La funzione permette di impostare la percentuale della corsa totale nella quale M1 e M2, dopo il punto di rallentamento in apertura, procedono a velocità rallentata costante.

 Se il valore impostato per M1 è diverso da quello di M2, qui viene visualizzato solo il valore di M2.

 Per configurare separatamente M1 o M2 utilizzare il menù [Configura M1] o [Configura M2].

 Il parametro è disponibile solo per i motori che prevedono l'encoder.

Percorso: CONFIGURAZIONE > IMPOSTAZIONI CORSA > Punto rall. chiusura**Punto di rallentamento in chiusura**

Disattivato
Da 1% a 50% (Default 10%)

La funzione permette di impostare la percentuale della corsa totale nella quale M1 e M2, dopo il punto di rallentamento in chiusura, procedono a velocità rallentata costante.

 Per configurare separatamente M1 o M2 utilizzare il menù [Configura M1] o [Configura M2].

 Se il valore impostato per M1 è diverso da quello di M2, qui viene visualizzato solo il valore di M2.

 Il parametro è disponibile solo per i motori che prevedono l'encoder.

Percorso: CONFIGURAZIONE > IMPOSTAZIONI CORSA > Tempo corsa M1 e M2**Tempo della corsa in apertura e chiusura di M1 e M2**

Da 5 a 180 secondi (Default 25)

La funzione consente di modificare il tempo della corsa in apertura e in chiusura di entrambi i motori.

 Il parametro è disponibile solo per i motori che non prevedono l'encoder o se l'encoder è disattivato. Vedi funzione [Encoder].



 Per configurare separatamente M1 o M2 utilizzare il menù [Configura M1] o [Configura M2].

 Se il valore impostato per M1 è diverso da quello di M2, qui viene visualizzato solo il valore di M2.



Percorso: CONFIGURAZIONE > IMPOSTAZIONI CORSA > **Tempo rall. M1 e M2**

Tempo di rallentamento in apertura e chiusura di M1 e M2	Disattivato (Default) Da 1 a 30 secondi	<p>La funzione consente di modificare il tempo di rallentamento in apertura e in chiusura di entrambi i motori.</p> <p> Il parametro è disponibile solo per i motori che non prevedono l'encoder o se l'encoder è disattivato. Vedi funzione [Encoder].</p> <p> Il Tempo di Rallentamento va a sommarsi al Tempo della corsa.</p>
---	--	---

Percorso: CONFIGURAZIONE > IMPOSTAZIONI CORSA > **Tempo ap. parziale**











Tempo apertura parziale	Disattivato Da 1 a 30 secondi (Default 10)	<p>La funzione permette di regolare il tempo di apertura parziale dell'automazione.</p> <p> Il parametro è disponibile solo per i motori che non prevedono l'encoder o se l'encoder è disattivato. Vedi funzione [Encoder].</p> <p> Il tempo di apertura parziale non deve essere superiore al tempo della corsa in apertura e chiusura di M2. Vedi funzione [Tempo della corsa in apertura e chiusura di M2].</p>
--------------------------------	---	--

Percorso: CONFIGURAZIONE > IMPOSTAZIONI CORSA > **Velocità rall apertura**

Velocità di rallentamento in apertura	 I parametri variano a seconda del motore selezionato nella funzione [Tipo motore].	<p>La funzione permette di impostare la velocità di rallentamento in apertura di M1 e M2. La percentuale è calcolata sulla velocità massima della corsa.</p> <p> Se il valore impostato per M1 è diverso da quello di M2, qui viene visualizzato solo il valore di M2.</p> <p> La velocità di rallentamento potrebbe subire variazioni a seconda del peso dell'anta e delle caratteristiche meccaniche dell'impianto.</p>
--	--	---

Percorso: CONFIGURAZIONE > IMPOSTAZIONI CORSA > **Velocità rall chiusura**

Velocità di rallentamento in chiusura	 I parametri variano a seconda del motore selezionato nella funzione [Tipo motore].	<p>La funzione permette di impostare la velocità di rallentamento in chiusura di M1 e M2. La percentuale è calcolata sulla velocità massima della corsa.</p> <p> Se il valore impostato per M1 è diverso da quello di M2, qui viene visualizzato solo il valore di M2.</p> <p> La velocità di rallentamento potrebbe subire variazioni a seconda del peso dell'anta e delle caratteristiche meccaniche dell'impianto.</p>
--	--	---

Percorso: CONFIGURAZIONE > IMPOSTAZIONI CORSA > Sensibilità in corsa		
Sensibilità in corsa	<p>da 10% a 100% (Default 100%)</p> <p> 10% = minima spinta e elevata sensibilità all'ostacolo</p> <p>100 % =massima spinta e bassa sensibilità all'ostacolo</p>	<p>La funzione regola, in percentuale, la sensibilità di rilevazione degli ostacoli durante la corsa.</p> <p> Modificare il parametro rispettando la normativa sulla forza di impatto.</p> <p> Il parametro è disponibile solo per i motori che prevedono l'encoder.</p>
Percorso: CONFIGURAZIONE > IMPOSTAZIONI CORSA > Sensibilità in rall.		
Sensibilità rallentamento	<p>da 10% a 100% (Default 100%)</p> <p> 10% = minima spinta e elevata sensibilità all'ostacolo</p> <p>100 % =massima spinta e bassa sensibilità all'ostacolo</p>	<p>La funzione regola, in percentuale, la sensibilità di rilevazione degli ostacoli durante la fase di rallentamento.</p> <p> Modificare il parametro rispettando la normativa sulla forza di impatto.</p> <p> Il parametro è disponibile solo per i motori che prevedono l'encoder.</p> <p> Il parametro viene utilizzato solo se è attivo il punto di rallentamento in chiusura o in apertura.</p>
Percorso: CONFIGURAZIONE > IMPOSTAZIONI CORSA > Test di impatto		
Test di impatto	<p>Attiva modalità test</p> <p>Disat. modalità test</p>	<p>La funzione attiva o disattiva la modalità di test per la verifica delle prove d'impatto. Con funzione attiva, l'automazione non segnala gli errori legati al rilevamento ostacoli dopo più impatti consecutivi.</p> <p> La modalità di Test si disattiva automaticamente dopo 1 ora dall'attivazione.</p> <p> Con funzione attiva compare a display l'icona .</p>

Configura corsa M1 e configura corsa M2

Da queste sezioni è possibile impostare, per alcune funzioni del menu [Impostazioni corsa], valori differenti fra il motore M1 e il motore M2.

📖 Le sezioni appaiono solo selezionando M1+M2 nella funzione [Numero Motori].

📖 Consultare il paragrafo dedicato alle singole funzioni per maggiori dettagli.

Encoder attivo

Percorso: CONFIGURAZIONE > IMPOSTAZIONI CORSA > CONFIGURA M1		
Configura M1	Spazio accostamento in apertura	Imposta la percentuale della corsa totale da utilizzare per l'accostamento in apertura di M1.
	Spazio accostamento in chiusura	Imposta la percentuale della corsa totale da utilizzare per l'accostamento in chiusura di M1.
	Punto di rallentamento in apertura	Imposta la percentuale della corsa totale nella quale M1, dopo il punto di rallentamento in apertura, procede a velocità rallentata costante.
	Punto di rallentamento in chiusura	Imposta la percentuale della corsa totale nella quale M1, dopo il punto di rallentamento in chiusura, procedono a velocità rallentata costante.
	Velocità di rallentamento in apertura	Imposta la velocità di rallentamento in apertura di M1 (percentuale della massima velocità).
	Velocità di rallentamento in chiusura	Imposta la velocità di rallentamento in chiusura di M1 (percentuale della massima velocità).

Encoder non attivo

Percorso: CONFIGURAZIONE > IMPOSTAZIONI CORSA > CONFIGURA M1		
Configura M1	Tempo della corsa	La funzione consente di modificare il tempo della corsa in apertura e in chiusura di M1.
	Tempo di rallentamento	La funzione consente di modificare il tempo di rallentamento in apertura e in chiusura di M1.
	Velocità di rallentamento in apertura	Imposta la velocità di rallentamento in apertura di M1 (percentuale della massima velocità).
	Velocità di rallentamento in chiusura	Imposta la velocità di rallentamento in chiusura di M1 (percentuale della massima velocità).

Encoder attivo

Percorso: CONFIGURAZIONE > IMPOSTAZIONI CORSA > CONFIGURA M2

Configura M2	Spazio accostamento in apertura	Imposta la percentuale della corsa totale da utilizzare per l'accostamento in apertura di M2.
	Spazio accostamento in chiusura	Imposta la percentuale della corsa totale da utilizzare per l'accostamento in chiusura di M2.
	Punto di rallentamento in apertura	Imposta la percentuale della corsa totale nella quale M2, dopo il punto di rallentamento in apertura, procede a velocità rallentata costante.
	Punto di rallentamento in chiusura	Imposta la percentuale della corsa totale nella quale M2, dopo il punto di rallentamento in chiusura, procedono a velocità rallentata costante.
	Velocità di rallentamento in apertura	Imposta la velocità di rallentamento in apertura di M2 (percentuale della massima velocità).
	Velocità di rallentamento in chiusura	Imposta la velocità di rallentamento in chiusura di M2 (percentuale della massima velocità).

Encoder non attivo

Percorso: CONFIGURAZIONE > IMPOSTAZIONI CORSA > CONFIGURA M2

Configura M2	Tempo della corsa	La funzione consente di modificare il tempo della corsa in apertura e in chiusura di M2.
	Tempo di rallentamento	La funzione consente di modificare il tempo della corsa in apertura e in chiusura di M2.
	Velocità di rallentamento in apertura	Imposta la velocità di rallentamento in apertura di M2 (percentuale della massima velocità).
	Velocità di rallentamento in chiusura	Imposta la velocità di rallentamento in chiusura di M2 (percentuale della massima velocità).

Sicurezze filari

Percorso: CONFIGURAZIONE > SICUREZZE FILARI > Stop totale

Stop totale	Disattivato (Default) Attivato	<p>La funzione permette di gestire l'arresto dell'automazione e l'esclusione di ogni altro comando. Con funzione attivata, l'ingresso 2-1 è utilizzato come normalmente chiuso.</p> <p>Azionando un dispositivo (normalmente chiuso) collegato all'ingresso 2-1, l'automazione si arresta ed è esclusa l'esecuzione di ogni comando, compresa l'eventuale chiusura automatica.</p> <p> Usare un dispositivo di comando per riprendere il movimento.</p>
-------------	-----------------------------------	--

<p>Ingresso CX Ingresso CY Ingresso CZ Ingresso CK</p>	<p>Disattivato (Default) C1 = Riapertura durante la chiusura (Fotocellule) C2 = Richiusura durante l'apertura (Fotocellule) C3 = Stop parziale Solo con [Ch. automatica] attivata. C4 = Attesa ostacolo (Fotocellule) C7 = Riapertura durante la chiusura (Bordi sensibili) C8 = Richiusura durante l'apertura (Bordi sensibili) C13 = Riapertura durante la chiusura con chiusura immediata dopo la rimozione dell'ostacolo, anche con cancello non in movimento r7 = Riapertura durante la chiusura (Bordi sensibili con resistenza 8K2) r8 = Richiusura durante l'apertura (Bordi sensibili con resistenza 8K2) r7 (due bordi sensibili) = Riapertura durante la chiusura (Coppia di bordi sensibili con resistenza 8K2) r8 (due bordi sensibili) = Richiusura durante l'apertura (Coppia di bordi sensibili con resistenza 8K2)</p>	<p>La funzione permette di configurare l'ingresso CX, CY, CZ e CK.</p>
--	---	--

<p>Test sicurezze</p>	<p>Disattivato (Default) CX _ _ _ _ CY _ _ CX CY _ _ _ _ CZ _ CX _ CZ _ _ CY CZ _ CX CY CZ _ _ _ _ CK CX _ _ CK _ CY _ CK CX CY _ CK _ _ CZ CK CX _ CZ CK _ CY CZ CK CX CY CZ CK</p>	<p>La funzione attiva il controllo del corretto funzionamento delle fotocellule collegate agli ingressi selezionati, dopo ogni comando di apertura e chiusura.</p> <p> Eseguire il test collegando le fotocellule al morsetto TS [vedi paragrafo Fotocellule e bordi sensibili].</p>
------------------------------	--	---

Sicurezze RIO

Percorso: CONFIGURAZIONE > SICUREZZA RIO > RIO ED T1 / RIO ED T2

RIO ED T1 RIO ED T2	<p>Disattivato (Default)</p> <p>P0 = Arresta il cancello ed esclude l'eventuale chiusura automatica.</p> <p>Usare un dispositivo di comando per riprendere il movimento.</p> <p>P7 = Riapertura durante la chiusura.</p> <p>P8 = Richiusura durante l'apertura.</p>	<p>La funzione permette di configurare un dispositivo di sicurezza wireless.</p> <p> La funzione appare solo se è presente la scheda di interfaccia RIO Conn.</p>
--------------------------------------	---	---

Percorso: CONFIGURAZIONE > SICUREZZA RIO > RIO PH T1 / RIO PH T2

RIO PH T1 RIO PH T2	<p>Disattivato (Default)</p> <p>P1 = Riapertura durante la chiusura.</p> <p>P2 = Richiusura durante l'apertura.</p> <p>P3 = Stop parziale. Solo con [Ch. automatica] attivata.</p> <p>P4 = Attesa ostacolo.</p> <p>P13 = riapertura durante la chiusura con chiusura immediata dopo la rimozione dell'ostacolo, anche con cancello non in movimento.</p>	<p>La funzione permette di configurare un dispositivo di sicurezza wireless.</p> <p> La funzione appare solo se è presente la scheda di interfaccia RIO Conn.</p>
--------------------------------------	--	---

Dispositivi BUS

Funzioni Fotocellule BUS (b1 ÷ b8)*

(*) Come impostato sul dip-switch del dispositivo.

Percorso: CONFIGURAZIONE > DISPOSITIVI BUS > Fotocellula BUS (1 ÷ 8)

Fotocellula BUS 1 Fotocellula BUS 2 Fotocellula BUS 3 Fotocellula BUS 4 Fotocellula BUS 5 Fotocellula BUS 6 Fotocellula BUS 7 Fotocellula BUS 8	<p>Disattivato (Default)</p> <p>C1 = Riapertura durante la chiusura (Fotocellule)</p> <p>C2 = Richiusura durante l'apertura (Fotocellule)</p> <p>C3 = Stop parziale Solo con [Ch. automatica] attivata.</p> <p>C4 = Attesa ostacolo (Fotocellule)</p> <p>C13 = Riapertura durante la chiusura con chiusura immediata dopo la rimozione dell'ostacolo, anche con cancello non in movimento</p> <p>Apri Chiude</p>	<p>La funzione permette di configurare l'ingresso delle fotocellule BUS.</p> <p> La funzione appare solo se è presente una Fotocellula BUS collegata.</p>
--	--	---





Funzioni Selettore a chiave BUS (b21 ÷ b28)*

(*) Come impostato sul dip-switch del dispositivo.

Percorso: CONFIGURAZIONE > DISPOSITIVI BUS > Selettore a chiave BUS (1 ÷ 8)		
Selettore a chiave BUS 1	Passo-passo - Il primo comando è di apertura e il secondo comando è di chiusura.	<p>La funzione permette di configurare l'ingresso dei selettori a chiave BUS. Possono essere impostate configurazioni differenti a seconda del verso di rotazione della chiave.</p> <p>Chiave verso destra</p> <p>Chiave verso sinistra</p> <p> La funzione appare solo se è presente un Selettore a chiave BUS collegato.</p>
Selettore a chiave BUS 2	Sequenziale - Il primo comando è di apertura, il secondo comando è di STOP, il terzo comando è di chiusura e il quarto comando è di STOP.	
Selettore a chiave BUS 3	Apri	
Selettore a chiave BUS 4	Chiude	
Selettore a chiave BUS 5	Apertura parziale	
Selettore a chiave BUS 6	Stop	
Selettore a chiave BUS 7	Uscita B1-B2	
Selettore a chiave BUS 8	Relè modulo BUS 1 - Attiva l'uscita 2 (uscita relè) del modulo I/O BUS 1	
	Relè modulo BUS 2 - Attiva l'uscita 2 (uscita relè) del modulo I/O BUS 2	

Funzioni Modulo I/O BUS 1 (b11) / Modulo I/O BUS 2 (b12)*

(*) Come impostato sul dip-switch del dispositivo.

Percorso: CONFIGURAZIONE > DISPOSITIVI BUS > MODULO I/O BUS 1 > Ingresso I1 / Ingresso I2 Percorso: CONFIGURAZIONE > DISPOSITIVI BUS > MODULO I/O BUS 2 > Ingresso I1 / Ingresso I2		
Ingresso I1 Ingresso I2	<p>Disattivato (Default) Stop = Arresta l'automazione ed esclude l'eventuale chiusura automatica. Usare un dispositivo di comando per riprendere il movimento.</p> <p> Se attivato, l'ingresso viene utilizzato come normalmente chiuso.</p> <p>r7 = Riapertura durante la chiusura (Bordo sensibile con resistenza 8K2). r8 = Richiusura durante l'apertura (Bordo sensibile con resistenza 8K2). Apertura parziale Apre Chiude Passo passo - Il primo comando è di apertura e il secondo comando è di chiusura. Sequenziale - Il primo comando è di apertura, il secondo comando è di STOP, il terzo comando è di chiusura e il quarto comando è di STOP.</p>	<p>La funzione permette di configurare gli ingressi dei moduli I/O.</p> <p> La funzione appare solo se è presente un modulo I/O BUS collegato.</p>
Percorso: CONFIGURAZIONE > DISPOSITIVI BUS > MODULO I/O BUS 1 > Uscita spia Percorso: CONFIGURAZIONE > DISPOSITIVI BUS > MODULO I/O BUS 2 > Uscita spia		
Uscita spia	<p>Spia varco aperto - Segnala lo stato dell'automazione.</p> <p> Vedi funzione [Spia varco aperto].</p> <p>Lampada ciclo - La lampada rimane accesa per tutta la manovra. Lampada di cortesia - La lampada si accende all'avvio di una manovra e resta accesa anche dopo il termine della manovra per il tempo impostato dalla funzione [Tempo cortesia].</p>	<p>La funzione permette di configurare l'uscita 1 dei moduli I/O.</p> <p> La funzione appare solo se è presente un Modulo I/O BUS collegato.</p>

Percorso: CONFIGURAZIONE > DISPOSITIVI BUS > MODULO I/O BUS 1 > **Uscita relè**

Percorso: CONFIGURAZIONE > DISPOSITIVI BUS > MODULO I/O BUS 2 > **Uscita relè**

Uscita relè	Bistabile Acceso - da 1 a 180 secondi (Default 1)	La funzione permette di configurare l'uscita 2 dei moduli I/O.  La funzione appare solo se è presente un Modulo I/O BUS collegato.
--------------------	--	--

Lampeggiatore BUS

Percorso: CONFIGURAZIONE > DISPOSITIVI BUS > LAMPEGGIATORE BUS > **Colore in apertura**

Colore in apertura	Bianco Giallo Arancio Rosso (Default) Viola Blu Azzurro Verde	La funzione permette di impostare il colore del lampeggiatore BUS durante l'apertura dell'automazione.  La funzione appare solo se è presente un Lampeggiatore BUS collegato.
---------------------------	--	---

Percorso: CONFIGURAZIONE > DISPOSITIVI BUS > LAMPEGGIATORE BUS > **Colore in chiusura**

Colore in chiusura	Bianco Giallo Arancio Rosso (Default) Viola Blu Azzurro Verde	La funzione permette di impostare il colore del lampeggiatore BUS durante la chiusura dell'automazione.  La funzione appare solo se è presente un Lampeggiatore BUS collegato.
---------------------------	--	--



Percorso: CONFIGURAZIONE > DISPOSITIVI BUS > LAMPEGGIATORE BUS > **Colore ch. Auto.**

Colore tempo chiusura automatica	Disattivato Bianco Giallo Arancio Rosso Viola Blu Azzurro Verde (Default)	La funzione permette di impostare il colore del lampeggiatore BUS durante il tempo di chiusura automatica.  La funzione appare solo se è presente un Lampeggiatore BUS collegato.
---	---	---



Percorso: CONFIGURAZIONE > DISPOSITIVI BUS > LAMPEGGIATORE BUS > **Colore prelampeggio**

Colore prelampeggio	Bianco (Default) Giallo Arancio Rosso Viola Blu Azzurro Verde	La funzione permette di impostare il colore del lampeggio antecedente alle manovre di chiusura ed apertura (prelampeggio).  La funzione appare solo se è presente un Lampeggiatore BUS collegato.
----------------------------	--	---

Percorso: CONFIGURAZIONE > DISPOSITIVI BUS > LAMPEGGIATORE BUS > **Segnala errori**

Segnala errori	Disattivato (Default)	<p>La funzione permette di impostare il colore del lampeggiatore BUS in caso di segnalazione di un errore.</p> <p> La segnalazione si attiva dopo aver inviato un comando di movimentazione.</p> <p> La funzione appare solo se è presente un Lampeggiatore BUS collegato.</p>
	Bianco	
	Giallo	
	Arancio	
	Rosso	
	Viola	
	Blu	
	Azzurro	
	Verde	

Luci dispositivi BUS**Percorso:** CONFIGURAZIONE > DISPOSITIVI BUS > LUCI DISPOSITIVI BUS > **Segnala manutenz.**



Segnala manutenzione	Disattivato (Default)	<p>La funzione permette di impostare il colore del lampeggio dei dispositivi BUS abilitati (lampeggiatori e selettori) in caso di manutenzione necessaria. Con funzione attiva questi dispositivi segnaleranno la necessità di eseguire la manutenzione all'avvio di ogni manovra.</p> <p> È necessario configurare la manutenzione e impostare il numero di manovre. Vedi funzione [Configura Manutenzione].</p> <p> La funzione appare solo se è presente un Lampeggiatore BUS o un Selettore BUS collegato.</p>
	Bianco	
	Giallo	
	Arancio	
	Rosso	
	Viola	
	Blu	
	Azzurro	
	Verde	

Ingressi comando**Percorso:** CONFIGURAZIONE > INGRESSI COMANDO > **Comando 2-7**

Comando 2-7	Passo-passo (Default) - Il primo comando è di apertura e il secondo comando è di chiusura.	La funzione associa un comando al dispositivo collegato su 2-7.
	Sequenziale - Il primo comando è di apertura, il secondo comando è di STOP, il terzo comando è di chiusura e il quarto comando è di STOP.	

Funzioni**Percorso:** CONFIGURAZIONE > FUNZIONI > **Serratura**

Serratura	Disattivato (Default)	La funzione permette di scegliere la modalità di funzionamento dell'elettroserratura/elettromagnete.
	Da chiuso	
	Da aperto	
	Da aperto e chiuso	
	Continua	
	Elettromagnete 24V	
	 L'elettromagnete si attiva a motore fermo e si disattiva durante la manovra.	

<i>Percorso:</i> CONFIGURAZIONE > FUNZIONI > Spinta in chiusura		
Spinta in chiusura	Disattivato (Default) Minima Media Massima	Con funzione attiva, le ante eseguono una breve spinta in battuta durante la manovra di chiusura.
<i>Percorso:</i> CONFIGURAZIONE > FUNZIONI > Colpo di ariete		
Colpo di ariete	Disattivato (Default) Attivato	Con funzione attiva le ante eseguono, prima di ogni manovra, una spinta in battuta per facilitare lo sgancio dell'elettroserratura.  La spinta in battuta viene eseguita in apertura o in chiusura, a seconda di dove sia attiva l'elettroserratura. Vedi funzione [Serratura].
<i>Percorso:</i> CONFIGURAZIONE > FUNZIONI > Libera ostacolo		
Libera ostacolo	Disattivato (Default) Attivato	La funzione permette di attivare la modalità Libera Ostacolo in caso di rilevazione ostacoli.
<i>Percorso:</i> CONFIGURAZIONE > FUNZIONI > Funzione uscita B1-B2		
Funzione uscita B1-B2	Comando utente (Default): l'uscita viene gestita dai comandi utente o dai temporizzatori AMF: varco aperto - Access Managment Function. L'uscita viene utilizzata per segnalare la posizione di completa apertura del varco in modalità AMF.  L'uscita resta aperta quando il cancello è in posizione completamente aperta e resta chiusa in tutti gli altri casi.	La funzione configura il contatto B1-B2.
<i>Percorso:</i> CONFIGURAZIONE > FUNZIONI > Azione mantenuta		
Azione mantenuta	Disattivato (Default) Attivato	Con la funzione attiva, il movimento dell'automazione (apertura o chiusura) si interrompe quando il dispositivo di comando viene rilasciato.  L'attivazione della funzione esclude tutti gli altri dispositivi di comando.
<i>Percorso:</i> CONFIGURAZIONE > FUNZIONI > Ost. a motore fermo		
Ostacolo a motore fermo	Disattivato (Default) Attivato	Con la funzione attiva e l'automazione ferma, il comando (apre o chiude) non viene eseguito se i dispositivi di sicurezza rilevano un ostacolo. La funzione ha effetto con: varco chiuso, varco aperto o dopo uno stop totale.





Percorso: CONFIGURAZIONE > FUNZIONI > Tempo Ch. automatica dinamico

Tempo chiusura automatica dinamico	Disattivato (Default) Attivato	Con funzione attiva, il tempo di chiusura automatica aumenta progressivamente con un utilizzo intensivo dell'automazione. Questa funzione impedisce il surriscaldamento del motore.
---	-----------------------------------	---

Tempi

Percorso: CONFIGURAZIONE > TEMPI > Ch. automatica

Chiusura automatica	Disattivato (Default) Da 1 a 180 secondi	La funzione permette di impostare il tempo che precede la chiusura automatica una volta raggiunto il punto di finecorsa in apertura o dopo l'intervento delle fotocellule con funzione di stop parziale [C3].  La funzione non si attiva nei casi in cui intervengano dispositivi di sicurezza per la rilevazione di un ostacolo, dopo uno stop totale, in caso di mancanza di tensione o in presenza di un errore.
----------------------------	---	---

<p>Chiusura automatica dopo apertura parziale o pedonale</p>	<p>Disattivato Da 1 a 180 secondi (Default 10)</p>	<p>La funzione permette di impostare il tempo che precede la chiusura automatica dopo che è stato eseguito un comando di apertura parziale o pedonale.</p> <p> La funzione non si attiva nei casi in cui intervengano dispositivi di sicurezza per la rilevazione di un ostacolo, dopo uno stop totale, in caso di mancanza di tensione o in presenza di un errore.</p> <p>Modalità condominio</p> <p> La funzione è disponibile solo con encoder attivo.</p> <p>Con comando Apertura Parziale (2-3P), l'anta M2 si apre.</p> <p>Inviando successivamente un comando Apre (2-3), entrambe le ante si aprono completamente.</p> <p>Con funzione [Chiusura automatica] impostata, l'anta M1 si richiude allo scadere del tempo di chiusura automatica selezionato mentre l'anta M2 si riposiziona sul punto di apertura parziale indicato in [Regolazione apertura parziale].</p> <p> Se il comando di Apertura parziale viene dato da ingresso (2-3P) la funzione [Chiusura automatica dopo apertura parziale o pedonale] deve essere disattivata.</p> <p> Per tornare al funzionamento normale del cancello, inviare un comando di chiusura.</p> <p> Se il comando di Apertura parziale viene inviato tramite timer, allo scadere del tempo impostato l'automazione ritorna al funzionamento normale e le ante si chiudono. Vedi funzione [Creazione timer].</p>
---	--	---

<p>Tempo di ritardo in apertura di M1</p>	<p>Disattivato Da 1 a 10 secondi (Default 2)</p>	<p>La funzione permette di regolare il ritardo in apertura della prima anta rispetto alla seconda.</p> <p> Solo per i motori con encoder: se la distanza tra le due ante è già sufficiente per garantire il tempo di ritardo impostato, il ritardo non verrà eseguito.</p>
--	--	---

<p>Tempo di ritardo in chiusura di M2</p>	<p>Disattivato Da 1 a 25 secondi (Default 2)</p>	<p>La funzione permette di regolare il ritardo in chiusura della seconda anta rispetto alla prima.</p> <p> Solo per i motori con encoder: se la distanza tra le due ante è già sufficiente per garantire il tempo di ritardo impostato, il ritardo non verrà eseguito.</p>
--	--	---

Percorso: CONFIGURAZIONE > TEMPI > Tempo uscita B1-B2

Tempo uscita B1-B2	Bistabile Monostabile: acceso da 1 a 180 secondi (Default 1)	La funzione permette di impostare l'uscita B1-B2 come bistabile o monostabile. In caso di uscita monostabile, è possibile scegliere il tempo di chiusura del contatto.
---------------------------	---	--

Gestione lampade**Percorso: CONFIGURAZIONE > GESTIONE LAMPADE > Spia varco aperto**

Spia varco aperto	Spia accesa (Default) - La spia rimane accesa quando l'automazione è in movimento o il varco è aperto. Spia lampeggiante - La spia lampeggia ogni mezzo secondo quando il varco si sta aprendo e rimane accesa quando il varco è aperto. La spia lampeggia ogni secondo quando il varco si sta chiudendo ed è spenta quando il varco è chiuso.	La funzione imposta il tipo di segnalazione della spia varco aperto.
--------------------------	---	--

Percorso: CONFIGURAZIONE > GESTIONE LAMPADE > Lampada E-W

Lampada E-W	Lampeggiatore (Default) Lampada ciclo - La lampada rimane accesa per tutta la manovra.  La lampada rimane spenta se non viene impostato un tempo di chiusura automatica. Lampada cortesia - La lampada si accende all'avvio di una manovra e resta accesa anche dopo il termine della manovra per un tempo pari al tempo impostato dalla funzione [Tempo cortesia].	La funzione permette di scegliere la modalità di funzionamento del dispositivo di illuminazione collegato all'uscita E - W.
--------------------	--	---

Percorso: CONFIGURAZIONE > GESTIONE LAMPADE > Tempo cortesia

Tempo cortesia	da 60 a 180 secondi (Default 60)	La funzione permette di impostare i secondi di accensione della lampada supplementare (configurata come lampada di cortesia) dopo una manovra di apertura o chiusura.
-----------------------	----------------------------------	---

Percorso: CONFIGURAZIONE > GESTIONE LAMPADE > Tempo prelampeggio

Tempo prelampeggio	Disattivato (Default) Da 1 a 10 secondi	La funzione regola il tempo di attivazione anticipata del lampeggiatore prima di ogni manovra.
---------------------------	--	--

Comunicazione RSE

Percorso: CONFIGURAZIONE > COMUNICAZIONE RSE > RSE1

Comunicazione RSE - RSE1	CRP (Default) MODBUS RTU	La funzione permette di configurare la modalità di comunicazione dell'interfaccia RSE (morsetto A-B-GND).
---------------------------------	-----------------------------	---

Percorso: CONFIGURAZIONE > COMUNICAZIONE RSE > Indirizzo CRP

Indirizzo CRP	da 1 a 254 (Default 1)	La funzione permette di assegnare un codice identificativo univoco (indirizzo CRP) alla scheda elettronica.  La funzione è necessaria nel caso ci siano più automazioni connesse allo stesso BUS di comunicazione mediante protocollo CRP.
----------------------	------------------------	--

Percorso: CONFIGURAZIONE > COMUNICAZIONE RSE > Velocità RSE

Velocità RSE	4800 bps 9600 bps 14400 bps 19200 bps 38400 bps (Default) 57600 bps 115200 bps	La funzione permette di impostare la velocità di comunicazione del sistema di connessione remota.
---------------------	--	---

Reset parametri

Percorso: CONFIGURAZIONE > Reset parametri

Reset parametri	Confermi? NO Confermi? SI	Ripristina le configurazioni ai valori di fabbrica ad esclusione di: [utenti], [temporizzazioni], [numero motori], [tipo motore], [indirizzo CRP], [funzione ingressi finecorsa], [velocità RSE], [password], [lingua], [formato ora] e le impostazioni relative alla taratura della corsa.
------------------------	------------------------------	---

Procedura guidata



Percorso: CONFIGURAZIONE > Procedura guidata

Procedura guidata	È possibile utilizzare la procedura guidata di configurazione dell'impianto.
--------------------------	--

Gestione utenti

Nuovo utente

Percorso: GESTIONE UTENTI > Nuovo utente

Nuovo utente	La funzione permette di registrare un massimo di 1000 utenti e di assegnare ad ognuno di essi una funzione.  L'operazione può essere svolta mediante un trasmettitore o un dispositivo selettore a BUS (per esempio: tastiera, lettore transponder). La scheda che gestisce i trasmettitori (AF) deve essere innestata nel connettore.  Per la procedura di memorizzazione vedere il paragrafo [Memorizzazione nuovo utente].
---------------------	---

Rimuovi utente

Percorso: GESTIONE UTENTI > **Rimuovi utente**

Rimuovi utente

La funzione permette di rimuovere uno degli utenti registrati.

 Per la procedura di rimozione vedere il paragrafo [Rimozione utenti registrati].

Rimuovi tutti

Percorso: GESTIONE UTENTI > **Rimuovi tutti**

Rimuovi tutti

La funzione rimuove tutti gli utenti registrati.

Decodifica radio

Percorso: GESTIONE UTENTI > **Decodifica radio**

Decodifica radio

Tutte le decodifiche (Default)
Rolling code
TW Key block

La funzione permette di scegliere il tipo di codifica radio dei trasmettitori abilitati a comandare l'automazione.

 Scegliendo il tipo di codifica radio dei trasmettitori [Rolling code] o [TW key block] eventuali trasmettitori precedentemente memorizzati verranno cancellati.

Self-Learning Rolling

Percorso: GESTIONE UTENTI > **Self-Learning Rolling**

Self-Learning Rolling

Disattivato (Default)
Attivato

La funzione permette di memorizzare un nuovo trasmettitore rolling code attivando l'acquisizione da un trasmettitore rolling code già memorizzato. Le procedure di memorizzazione e di acquisizione sono spiegate nel manuale del trasmettitore.

Cambio modalità

Percorso: GESTIONE UTENTI > **Cambio modalità**

Cambio modalità

Cambia la funzione assegnata ad un determinato utente.

 Per maggiori dettagli sulla procedura, vedere il paragrafo [Modificare un comando assegnato ad un utente].

Informazioni

Versione FW

Percorso: INFORMAZIONI > **Versione FW**

Versione FW

Con le frecce < > si passa a visualizzare:
FW x.x.xx (firmware)
GUI x.x (grafica)

La funzione permette di visualizzare la versione firmware e GUI installate.

Stato dispositivi BUS

Percorso: INFORMAZIONI > Stato dispositivi BUS

Stato dispositivi BUS	Fotocellula BUS 1 ÷ 8 Selettore BUS 1 ÷ 8 Lampeggiat. BUS 1 / 2 Modulo I/O BUS 1 / 2	La funzione indica lo stato di tutti i dispositivi che possono essere collegati al BUS e gestiti dal firmware in uso. Stati dispositivo disponibili: <ul style="list-style-type: none">- OK- Non comunica- Sicurezza attiva- Conflitto indirizzo BUS
------------------------------	---	---

Conteggi manovre

Percorso: INFORMAZIONI > Conteggi manovre

Conteggi manovre	Manovre totali - Manovre effettuate dall'installazione dell'automazione. Manovre parziali - Manovre effettuate dopo l'ultima manutenzione.	La funzione permette di visualizzare il numero di manovre effettuate dall'automazione, totale o parziale (dopo un'operazione di manutenzione).  Il quadro comando effettua periodicamente il salvataggio automatico del numero di manovre. In caso di interruzione improvvisa dell'alimentazione, viene ripristinato il numero di manovre dell'ultimo salvataggio.
-------------------------	---	--

Configura manutenzione

Percorso: INFORMAZIONI > Conf. manutenzione

Configura manutenzione	Disattivato (Default) da 1 x100 a 500 x100	La funzione permette di impostare il numero di manovre eseguibili dall'automazione prima che venga notificata la necessità di effettuare la manutenzione.  L'avviso viene visualizzato a display con la scritta [Eseguire manutenzione] e segnalato con lampeggi 3 + 3 ogni ora dal dispositivo [Spia varco aperto].
-------------------------------	---	--

Reset manutenzione

Percorso: INFORMAZIONI > Reset manutenzione

Reset manutenzione	Azzera il conteggio del numero delle manovre parziali.
---------------------------	--

Lista errori

Percorso: INFORMAZIONI > Lista errori

Lista errori	Visualizza gli ultimi 8 errori rilevati. La lista errori può essere cancellata. Usare le frecce per scorrere la lista. Per cancellare la lista errori selezionare [Cancella errori] Premere ENTER per confermare.
---------------------	--

Gestione timer

Mostra orologio

Percorso: GESTIONE TIMER > **Mostra orologio**

Mostra orologio	La funzione abilita la visualizzazione dell'orologio sul display.
------------------------	---

Imposta orologio

Percorso: GESTIONE TIMER > **Imposta orologio**

Imposta orologio	La funzione permette di impostare data e ora. Utilizzare le frecce ed il pulsante Enter per inserire i valori desiderati.
-------------------------	--

DST automatico

Percorso: GESTIONE TIMER > **DST automatico**

DST automatico	<p>Disattivato (Default) Attivato Commutazione estiva: +1h ultima domenica del mese di marzo (passaggio a ora legale). Commutazione invernale: -1h ultima domenica del mese di ottobre (passaggio a ora solare).</p>	<p>La funzione permette di abilitare l'impostazione automatica dell'ora legale.  Valido solo in Europa centrale UTC+1.</p>
-----------------------	--	--

Formato ora

Percorso: GESTIONE TIMER > **Formato ora**

Formato ora	24 ore 12 ore (AM/PM)	La funzione permette di scegliere il formato di visualizzazione dell'orologio.
--------------------	--------------------------	--

Crea nuovo timer

Percorso: GESTIONE TIMER > **Crea nuovo timer**

Crea nuovo timer	<p>La funzione permette di temporizzare una o più tipologie di attivazioni a scelta tra quelle disponibili.  Per maggiori dettagli sulla procedura, vedere il paragrafo [Creare un nuovo timer].</p>
-------------------------	---

Rimuovi timer

Percorso: GESTIONE TIMER > **Rimuovi timer**

Rimuovi timer	<p>O = [Apertura] P = [Apertura parziale] B = [Uscita B1-B2] R = [Relè modulo BUS]</p>	La funzione permette di rimuovere una delle temporizzazioni salvate.
----------------------	--	--

Lingua

Percorso: LINGUA

Lingua	Italiano (IT) English (EN) (Default) Français (FR) Deutsch (DE) Español (ES) Português (PT) Русский (RU) Polski (PL) Românesc (RO) Magyar (HU) Hrvatski (HR) Український (UA) Nederlands (NL) Slovenský (SK)	La funzione permette di impostare la lingua del display.
---------------	---	--

Password

Abilita password

Percorso: PASSWORD > Abilita password

Abilita password	Permette di impostare una password di 4 cifre. La password sarà richiesta a chiunque voglia accedere al menu principale.  Questa voce compare solamente se NON è stata abilitata la password. Utilizzare le frecce e il pulsante Enter per comporre il codice desiderato. Ripetere la password utilizzando le frecce e il tasto Enter per confermare.
-------------------------	---

Rimuovi password

Percorso: PASSWORD > Rimuovi password

Rimuovi password	La funzione permette di rimuovere la password che protegge l'accesso al menu principale.  Questa voce compare solamente se è stata abilitata la password.
-------------------------	---

Cambia password

Percorso: PASSWORD > Cambia password

Cambia password	La funzione permette di cambiare la password che protegge l'accesso al menu principale.  Questa voce compare solamente se è stata abilitata la password. Utilizzare le frecce e il pulsante Enter per comporre il codice desiderato. Ripetere la password utilizzando le frecce e il tasto Enter per confermare.
------------------------	--

Smarrimento password

In caso di smarrimento della password è necessario eseguire un ripristino della scheda ai valori di fabbrica. Vedere [Reset di Fabbrica].

Reset di fabbrica

È possibile ripristinare i dati della scheda elettronica ai valori di fabbrica eseguendo le seguenti operazioni.

Togliere l'alimentazione alla scheda elettronica ed attendere che sia effettivamente spenta.

Tenendo premuti i tasti < >, ridare tensione alla scheda elettronica.

Continuare a tenere premuti i tasti < > fino a quando appare a display [Reset fabbrica].

Selezionare [Confermi? SI]

Premere **ENTER** per confermare.

 Ripristinando la scheda elettronica, vengono cancellati tutti gli utenti memorizzati, le temporizzazioni impostate, le configurazioni di manovra e le operazioni di taratura.

Memorizzazione nuovo utente

Premere il tasto **ENTER** per entrare in programmazione.

Percorso: GESTIONE UTENTI > **Nuovo utente**

Premere **ENTER** per confermare.

Scegliere la funzione che si vuole assegnare all'utente fra:

Passo passo - Il primo comando è di apertura e il secondo comando è di chiusura.

Sequenziale - Il primo comando è di apertura, il secondo comando è di STOP, il terzo comando è di chiusura e il quarto comando è di STOP.

Apri

Apertura pedonale/parziale

Uscita B1-B2

Relè modulo BUS 1 - Attiva l'uscita 2 (uscita relè) del modulo I/O BUS 1

Relè modulo BUS 2 - Attiva l'uscita 2 (uscita relè) del modulo I/O BUS 2

Viene richiesto l'inserimento del codice utente. Inviare il codice dal dispositivo di comando entro 10 secondi.

 L'operazione può essere svolta mediante un trasmettitore o un dispositivo selettore a BUS (per esempio: tastiera, lettore transponder). La scheda che gestisce i dispositivi di comando (AF) deve essere innestata nel connettore.

Ripetere la procedura per inserire altri utenti.

Rimuovere un utente registrato

Premere il tasto **ENTER** per entrare in programmazione.

Percorso: GESTIONE UTENTI > **Rimuovi utente**

Premere **ENTER** per confermare.

Usare le frecce per scegliere il numero associato all'utente che si vuole rimuovere e premere **ENTER** per confermare.

 In alternativa è possibile azionare il dispositivo di comando associato all'utente che si vuole rimuovere.

Appare a display una richiesta di conferma:

Confermi? NO

Confermi? SI

Selezionare [SI] con le frecce e premere **ENTER** per confermare la rimozione.

Ripetere la procedura per rimuovere altri utenti.

Modificare un comando assegnato ad un utente

Premere il tasto **ENTER** per entrare in programmazione.

Percorso: GESTIONE UTENTI > **Cambio modalità**

Premere **ENTER** per confermare.

Usare le frecce per scegliere il numero associato all'utente che si vuole modificare. Premere **ENTER** per confermare.

 **In alternativa è possibile azionare il dispositivo di comando associato all'utente che si vuole rimuovere.**

Scegliere il nuovo comando da associare all'utente fra:

Passo passo - Il primo comando è di apertura e il secondo comando è di chiusura.

Sequenziale - Il primo comando è di apertura, il secondo comando è di STOP, il terzo comando è di chiusura e il quarto comando è di STOP.

Apri

Apertura parziale

Uscita B1-B2

Relè modulo BUS 1 - Attiva l'uscita 2 (uscita relè) del modulo I/O BUS 1

Relè modulo BUS 2 - Attiva l'uscita 2 (uscita relè) del modulo I/O BUS 2

Premere **ENTER** per confermare.

Appare a display una richiesta di conferma:

Confermi? NO

Confermi? SI

Selezionare [Si] con le frecce e premere **ENTER** per confermare la scelta.

Ripetere la procedura per modificare altri utenti.

Creare un nuovo timer

È possibile creare fino a 8 timer e 16 giorni jolly. I giorni jolly sono eccezioni rispetto alla pianificazione settimanale e si riferiscono a una data assoluta (ad esempio la data di una festività). È possibile impostare le giornate Jolly solo da app CAME [CONNECT SetUp].

I comandi filari avranno sempre la priorità sui comandi impostati da timer. I comandi impostati da timer sono prioritari rispetto ai comandi inoltrati dagli utenti registrati (selettori e trasmettitori).

Esempio:

- Il comando filare collegato al morsetto 2-4 chiude l'automazione anche con timer impostato in [Apertura].
- Un comando di chiusura inviato dal trasmettitore di un utente registrato non viene eseguito dal cancello se il timer è impostato in [Apertura].

Premere il tasto **ENTER** per entrare in programmazione.

Percorso: GESTIONE TIMER > **Crea nuovo timer**

Usare le frecce per scegliere il comando associato al timer fra:

- Apertura
- Apertura parziale
- Uscita B1-B2
- Relè modulo BUS 1 - Attiva l'uscita 2 (uscita relè) del modulo I/O BUS 1
- Relè modulo BUS 2 - Attiva l'uscita 2 (uscita relè) del modulo I/O BUS 2

Premere **ENTER** per confermare.

Orario inizio

Usare le frecce per impostare l'ora di attivazione del comando. Premere **ENTER** per confermare.

Orario fine

Usare le frecce per impostare l'ora di disattivazione del comando. Premere **ENTER** per confermare.

- Seleziona giorni
- Tutta settimana

- Premere [Seleziona giorni] per scegliere singolarmente uno o più giorni settimanali.

- Premere [Tutta la settimana] è possibile selezionare l'intera settimana.

Premere **ENTER** per confermare.

Ripetere la procedura per impostare altri timer.

Come inserire un timer a cavallo di due giorni



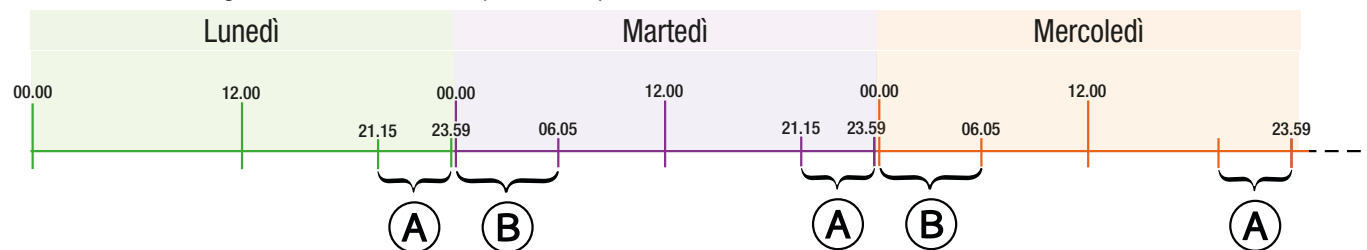









Creare due timer singoli come indicato nella procedura precedente.





A = Primo timer

B = Secondo timer

LEGENDA SEGNALAZIONI A DISPLAY

	L'Encoder è disattivato.
	La funzione [Test d'impatto] è attiva.
	L'automazione ha rilevato un ostacolo in chiusura.
	L'automazione ha rilevato un ostacolo in apertura.
	L'automazione ha rilevato due ostacoli in chiusura.  Il numero a display varia a seconda della quantità di ostacoli rilevati.  Al raggiungimento del numero massimo di rilevamenti, l'automazione si ferma e viene indicato a display un messaggio di errore.
	L'automazione ha rilevato due ostacoli in apertura.  Il numero a display varia a seconda della quantità di ostacoli rilevati.  Al raggiungimento del numero massimo di rilevamenti, l'automazione si ferma e viene indicato a display un messaggio di errore.
	C'è almeno un timer programmato.
	È in esecuzione un timer programmato.  Con il timer programmato per l'apertura o per l'apertura parziale, qualsiasi comando radio dato permetterà sempre l'apertura. I comandi filari continuano a funzionare normalmente.

C<n>	Sicurezza filare attiva  Il valore <n> è associato al parametro selezionato sulle funzioni [Ingresso CX] [Ingresso CY] [Ingresso CZ] [Ingresso CK].
r7	Sicurezza R7 (bordo sensibile) attiva
r8	Sicurezza R8 (bordo sensibile) attiva
2r7	Sicurezza R7 (coppia di bordi sensibili) attiva
2r8	Sicurezza R8 (coppia di bordi sensibile) attiva
c<n>	Sicurezza fotocellule BUS attiva  Il valore <n> è associato al parametro selezionato sulle funzioni [Fotocellula BUS].
c23	Comando Apre attivo per le fotocellule BUS
c24	Comando Chiude attivo per le fotocellule BUS
C0	Stop totale attivo
P<n>	Sicurezza RIO attiva  Il valore <n> è associato al parametro selezionato sulle funzioni [RIO ED T1 - RIO ED T2] e [RIO PH T1 - RIO PH T2]
OP	Varco completamente aperto
CL	Varco completamente chiuso

Conflitto indirizzo BUS	Rilevato un conflitto di ID sui dispositivi BUS.
Verificare disposit. BUS	Un dispositivo BUS che ha una funzione di sicurezza configurata non risulta presente.
RIO non configurato	La Scheda RIO Conn non è configurata o non presenta nessuna configurazione di sicurezza.
Eeguire taratura	È necessario eseguire una taratura della corsa.
wizard	È necessario selezionare un tipo motore.
Eeguire manutenzione	È necessario eseguire la manutenzione (esclusione encoder e superamento manovre per manutenzione).

Messaggi di errore

E1	Errore di calibrazione
E2	Errore taratura
E3	Errore segnale encoder non rilevato
E4	Errore test sicurezze (vedi funzione F5)
E7	Errore tempo di lavoro
E9	Ostacoli consecutivi rilevati durante la chiusura
E10	Ostacoli consecutivi rilevati durante l'apertura
E11	Superato il numero massimo di ostacoli rilevati consecutivamente
E15	Errore trasmettitore non compatibile
E17	Errore sistema wireless (RIO) non comunica
E18	Errore sistema wireless (RIO) non configurato
E24	Errore di comunicazione o malfunzionamento di un dispositivo di sicurezza BUS Durante una manovra: errore di comunicazione o malfunzionamento di un dispositivo di sicurezza BUS
E25	Conflitto di indirizzi tra i dispositivi BUS configurati
E30	Scheda non funzionante

PROCEDURA DI VERIFICA DEL CORTOCIRCUITO

In caso di cortocircuito sugli accessori a 24V, l'alimentatore e il LED di segnalazione si spengono. La scheda viene disattivata.

Per verificare la presenza di un cortocircuito eseguire le seguenti operazioni:

- » Verificare che non sussistano altre motivazioni per la disalimentazione della scheda;
- » Scollegare l'uscita 10-11;
- » Scollegare l'uscita 10-2;
- » Rimuovere eventuali schedine innestate (RSE, RIO, AF);

Se la scheda si riaccende correttamente, è probabile si sia verificato un cortocircuito su gli accessori a 24V.

OPERAZIONI FINALI

 Prima di chiudere il coperchio, verificare che l'ingresso dei cavi sia sigillato per evitare l'entrata di insetti e la formazione di umidità.

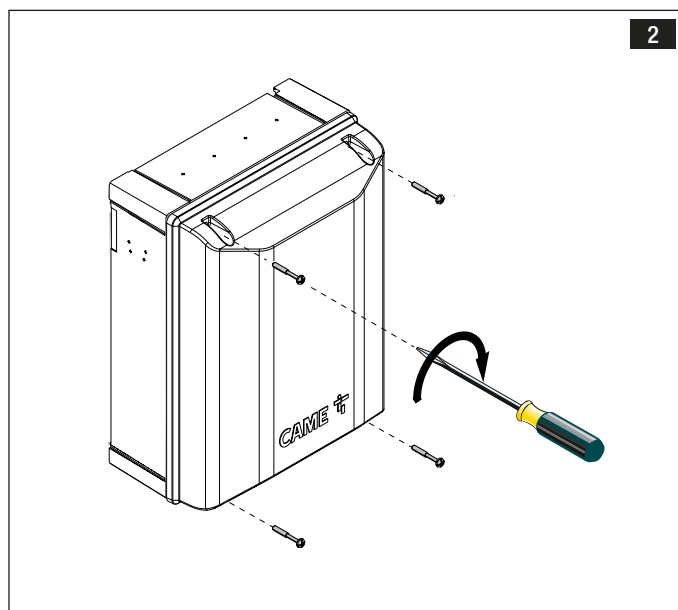
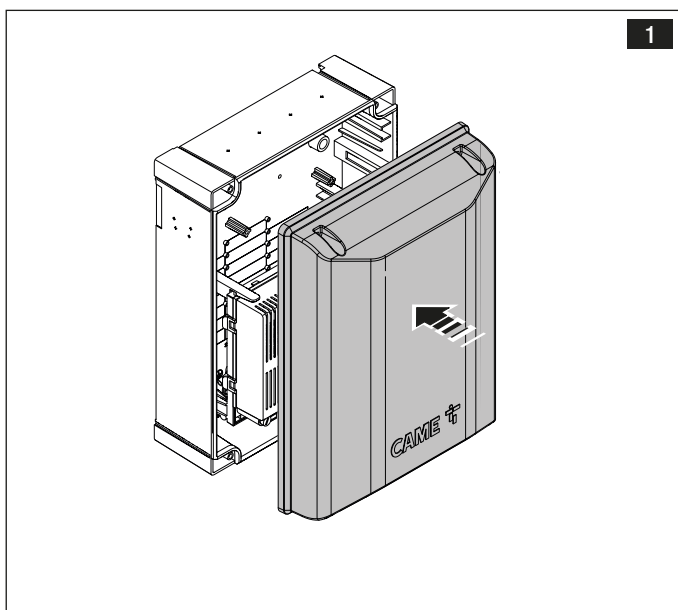

CAME 

CAME.COM

**INCOLLARE QUI L'ETICHETTA DI
PRODOTTO PRESENTE SULLA
CONFEZIONE**

CAME S.P.A.

Via Martiri della Libertà, 15
31030 Dosson di Casier
Treviso - Italy
Tel. (+39) 0422 4940
Fax (+39) 0422 4941