

BY-3500T

001BY-3500T

CAME 



BY3500T - Automazione con motore a 230 - 400 V, completa di scheda elettronica e finecorsa meccanici per cancelli scorrevoli fino a 3500 kg e 17 m di lunghezza.



Dimensioni (mm)

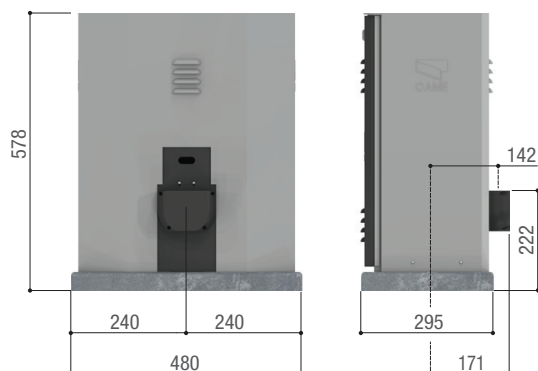

Limiti d'impiego

Modello	001BY-3500T
Lunghezza max. anta (m)	17
Peso max. anta (kg)	3500
Modulo pignone	6

Caratteristiche tecniche

Modello	001BY-3500T
Alimentazione	230/400 V AC TRIFASE
Alimentazione motore (V)	230/400 V AC TRIFASE
Assorbimento (A)	2
Potenza (W)	1000
Cicli/Ora	14
Spinta (N)	3500
Temperatura d'esercizio (°C)	-20 ÷ +55
Termoprotezione motore (°C)	140
Grado di protezione (IP)	54

CAME si riserva il diritto di modificare in ogni momento e senza preavviso le caratteristiche dei prodotti riportate in questo documento. Per le informazioni complete consultare il manuale di installazione. L'installazione deve essere effettuata da personale qualificato con l'osservanza delle disposizioni regolanti l'installazione del materiale elettrico in vigore nel paese in cui il prodotto è installato.
Data 03/2021