



BKX

Le moteur innovant pour
portails coulissants.





BKX est le moteur coulissant le plus évolué et le plus puissant. Avec son moteur Brushless 24 VDC avec encodeur natif, il est idéal sur les portails résidentiels et industriels jusqu'à 1 200kg.

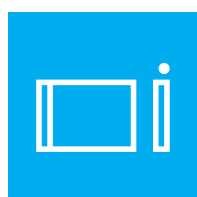

BKX

CARACTÉRISTIQUES

- **PUISSANT ET POLYVALENT**

Moteur irréversible à poussée maximale de 800 N, disponible en 2 versions : pour portails jusqu'à 800 kg et 1200 kg.

- **ÉLECTRONIQUE AVANCÉE**

Armoire de commande avec afficheur graphique, configuration intelligente via CAME KEY et fonctions avancées innovantes.

- **RAPIDE ET FLUIDE**

Grâce au moteur Brushless, doté d'un couple maximal de 2 Nm, il garantit un mouvement fluide et une vitesse allant jusqu'à 24 m/min.

- **RÉSISTANT ET FIABLE**

La structure et les engrenages, entièrement fabriqués en métal et en acier au carbone traité thermiquement (trempé et revenu), garantissent une excellente durabilité avec un MCBF de 250 000 cycles et un degré de protection IP54.

- **COMPATIBLE AVEC LES MODÈLES PRÉCÉDENTS**

Grâce aux plaques d'adaptation, il peut être commodément installé en remplacement des modèles des séries BX, BK et BXV.

ÉLECTRONIQUE AVANCÉE À CONFIGURATION GUIDÉE

CAME.COM

Avec sa mécanique robuste et fiable et son électronique de dernière génération, le **BKX** est l'automatisme le plus évolué et le plus complet pour les grands portails coulissants. Il est équipé d'un transformateur toroïdal qui optimise le rendement et facilite l'installation, grâce à son poids et ses dimensions très réduits.

L'armoire de commande BKX est dotée d'un couvercle en ABS résistant aux chocs qui protège la carte électronique tout en laissant l'afficheur graphique et les quatre boutons de commande accessibles pour la configuration.

CONFIGURATION SUR SMARTPHONE

Grâce à la connexion Wi-Fi, avec CAME KEY il est possible de réduire énormément le temps d'installation et de configuration en utilisant la procédure guidée sur smartphone.

Il suffit de brancher CAME KEY à la prise appropriée de l'armoire de commande et de lancer l'application CONNECT Setup sur le smartphone pour accéder aux fonctions avancées :

- Configuration guidée pour une mise en marche rapide et simple.
- Accès à tous les paramètres de l'automatisme organisés par typologie.
- Gestion des automatismes, contrôle des manœuvres et entretiens divisés par client.
- Configuration rapide des radiocommandes par code QR.
- Mise à jour du firmware des cartes électroniques pour de nouvelles fonctionnalités.
- Sauvegarde des configurations sur CONNECT.



PROCÉDURE GUIDÉE AVEC AUTO-SETUP

L'écran graphique permet d'effectuer toutes les configurations en 13 langues différentes, à l'aide des 4 touches de commande. En outre, 2 procédures guidées ont été prévues pour simplifier grandement le travail de l'installateur.

Grâce à ces fonctions spéciales, il suffit de suivre les instructions de l'écran pour effectuer correctement aussi bien la mise en service de l'automatisme que les essais d'impact.

En fait, tous les paramètres pertinents pour la vitesse, l'accélération et la décélération sont automatiquement configurés en fonction de la longueur et du poids du vantail.

L'installateur peut également définir un mot de passe pour protéger l'accès au menu et empêcher les personnes non autorisées de modifier les configurations.

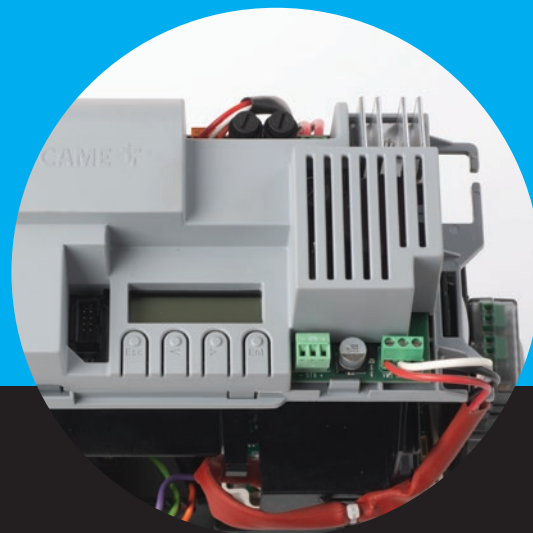

LA CARTE ÉLECTRONIQUE



AFFICHEUR GRAPHIQUE

MÉMOIRE DE STOCKAGE
pour la sauvegarde des
configurations (incluse)

ENTRÉES CXN BUS

CONNECTEURS RSE

CONNECTEUR CAME KEY
GATEWAY

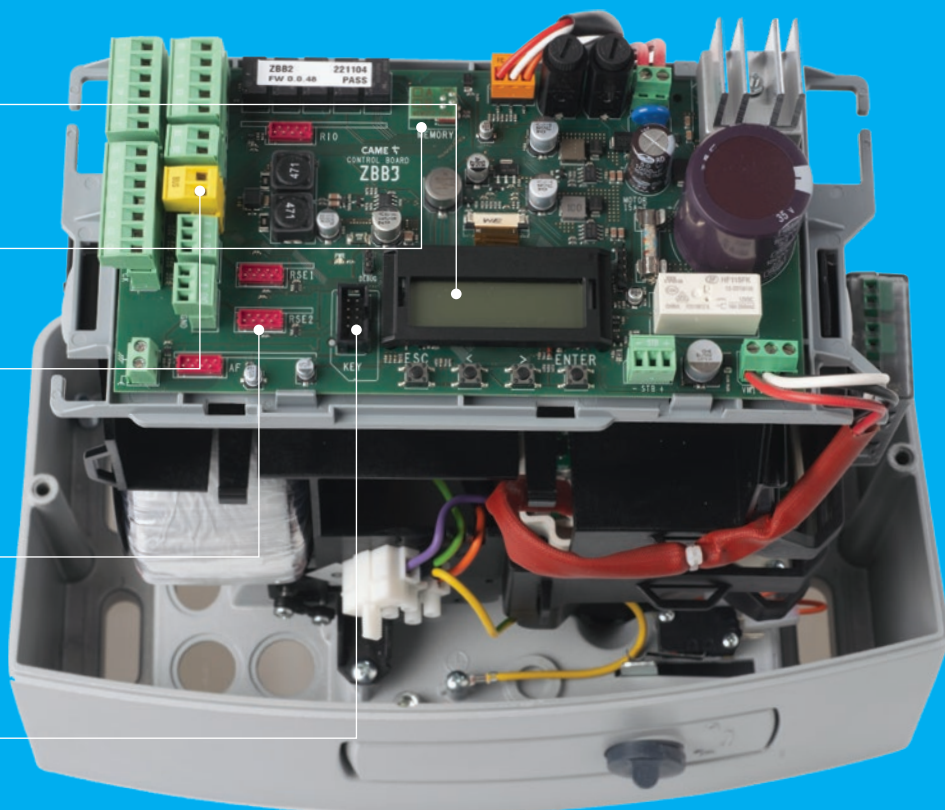

- Gestion minuterie intégrée avec DST (day saving time) automatique
- Compatibilité avec tous les codages radio et gestion d'un maximum de 1 000 utilisateurs
- Alimentation 230 V / 120 VAC 50/60 Hz
- Sortie B1 - B2
- Compatibilité avec les accessoires RIO System 2.0 (sans fil)
- Entrées configurables comme résistives
- 4 entrées de sécurité filaires
- Entrées commandes (arrêt total/ouverture/ouverture partielle/fermeture/pas-à-pas séquentiel)

COMPATIBLE AVEC ALEXA

Grâce à la passerelle Wi-Fi en option directement enfichable sur la carte électronique, BKX peut se connecter à n'importe quel routeur pour permettre la gestion à distance.

Outre l'application CAME Automation, qui permet de contrôler l'automatisme sur smartphone, il est également possible d'utiliser les commandes vocales d'Amazon Alexa pour ouvrir et fermer le portail, l'arrêter ou en connaître l'état.



Téléchargez l'app
AUTOMATION
sur Google Play et App Store

ADAPTIVE SPEED AND TORQUE TECHNOLOGY

BKX garantit une efficacité maximale et des coûts d'entretien réduits, grâce au système d'adaptation continue du couple (AST).

La carte contrôle à tout moment la vitesse de marche, les rampes d'accélération et de décélération ainsi que le courant absorbé.

Le système d'adaptation du couple évalue en permanence le poids et le frottement afin de détecter les obstacles et de maintenir la vitesse au niveau configuré.

L'adaptation continue du couple permet au moteur de toujours connaître les éventuelles variations de frottement afin qu'il puisse fonctionner parfaitement à n'importe quelle latitude et quelles que soient les conditions climatiques.



JAMAIS PLUS DE FAUX OBSTACLES

La technologie adaptative de la vitesse et du couple assure une plus grande sécurité en cas d'obstacles ainsi que la détection correcte de tout problème de frottement (dû à la présence de saleté ou de petits cailloux dans le rail) qui pourraient autrement faire caler le moteur et nécessiter une intervention technique.

Aucune perte de temps pour l'installateur, grande satisfaction du client.



LA CARTE ÉLECTRONIQUE À TECHNOLOGIE CXN BUS

Grâce à la ligne d'accessoires CXN à technologie BUS, l'installation peut être réalisée de façon plus facile et rapide. Il est possible de configurer chaque accessoire après avoir terminé l'installation et avoir configuré l'adresse de chaque dispositif. Il est par ailleurs possible d'obtenir un diagnostic complet sur chaque dispositif. La nouvelle carte électronique permet à BKX la connexion aussi bien des accessoires traditionnels que des accessoires à 2 fils non polarisés.

Connexion MIXTE

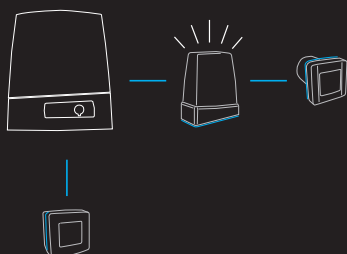

Connexion en ÉTOILE

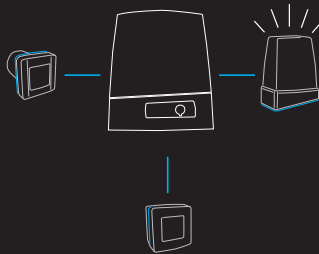

Connexion en CHAÎNE



UN MOTEUR **BRUSHLESS** TESTÉ POUR RÉSISTER

BKX a été développé dans le but d'obtenir un moteur capable de fonctionner en toute condition.

Ce moteur Brushless garantit un fonctionnement silencieux et une fiabilité dans le temps grâce à l'absence de composants sujets à l'usure.

Il est également équipé d'un joint en étoile innovant pour le raccordement à la vis sans fin, spécialement conçu pour augmenter l'efficacité du système et simplifier l'entretien.

Le moteur et chacun de ses composants ont été soumis à des tests rigoureux afin de vérifier la conformité de tous les paramètres : au Central Laboratory de CAME, le **BKX** a effectué des milliers de manœuvres en continu pour certifier un MCBF de 250 000 cycles.

Grâce à un couple maximum de **800 N**, le moteur est en mesure d'actionner des vantaux jusqu'à **1200 Kg** à une vitesse de **20 m/min**, et des vantaux jusqu'à **800 Kg** à une vitesse de **24 m/min**.

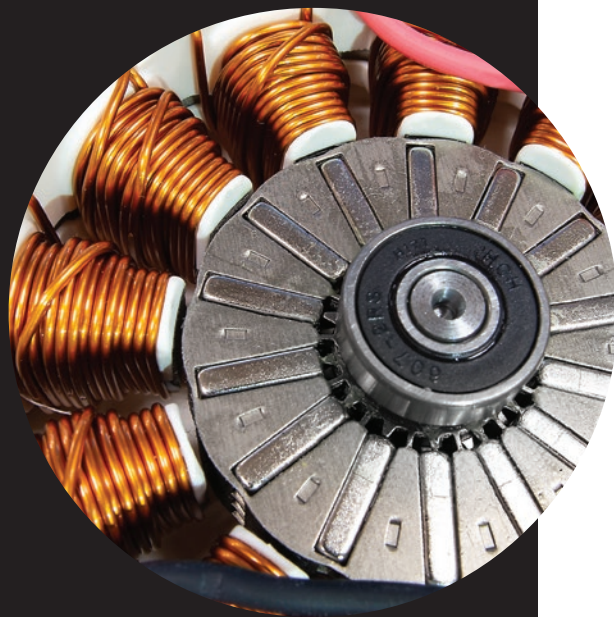

LOGEMENTS DÉDIÉS POUR LES ACCESSOIRES

Le design optimisé permet une installation plus facile et plus rapide. Il est également possible de loger différents accessoires dans le compartiment moteur sans devoir donc recourir à des boîtiers externes dédiés.

- Système d'alimentation de secours par batterie (2 x 12 V 5 Ah)
- Chargeur de batteries ACB1 (801XC-0230)
- Module de communication RGSM001 (806SA-0010)
- Module pour la détection de masses SMA (009SMA)
- Élément chauffant et thermostat (001RSDN003)

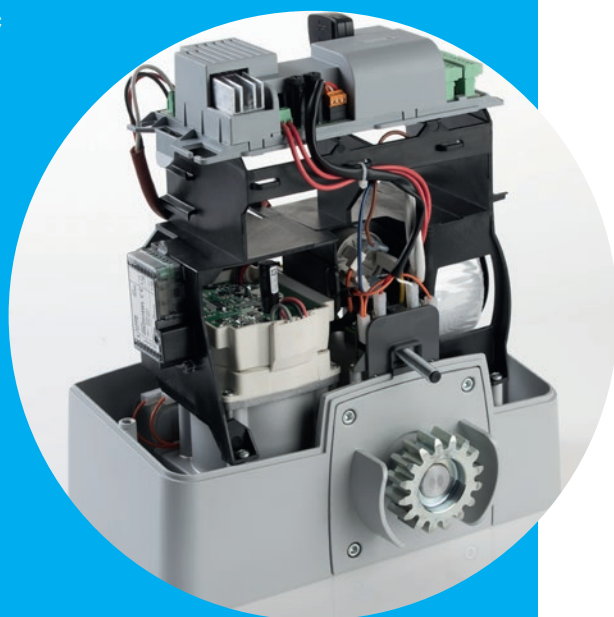

CONNECT

CONNECT est la technologie CAME permettant de gérer les automatismes qui améliorent la qualité de vie. Les automatismes connectés à travers le réseau Internet offrent en effet une valeur ajoutée pour l'utilisateur et ouvrent de nouveaux horizons pour l'activité de l'installateur.

CAME a choisi de développer en interne les technologies nécessaires pour la gestion des flux et la protection des données. Aucun établissement externe ne traite les informations, aucun serveur n'est délocalisé dans des lieux éloignés dans le monde. Un cœur technologique innovant qui optimise la sécurité et la fiabilité.

CAME a investi dans la recherche et le développement avec l'objectif de simplifier le travail de l'installateur, d'améliorer l'expérience de l'utilisateur et d'offrir de nouveaux services numériques.

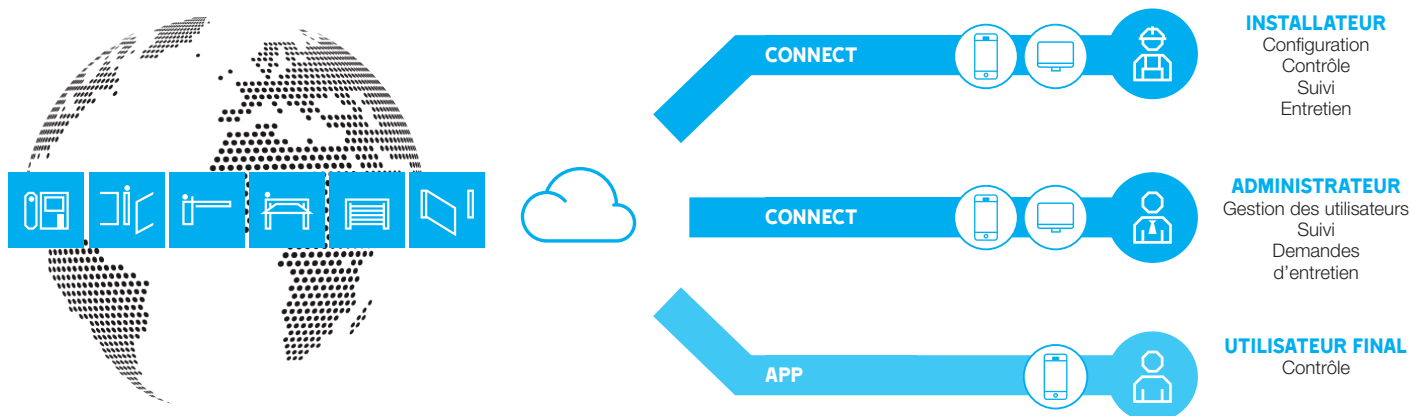

CONNECT AU SERVICE DE L'INSTALLATEUR OU DE L'ADMINISTRATEUR

Les automatismes connectés peuvent être gérés à distance sur ordinateur ou smartphone. La plateforme CONNECT habilite la programmation automatique des transmetteurs, la gestion des clients et des systèmes installés, l'état des dispositifs et des entretiens programmés. CONNECT permet à l'installateur d'offrir un service complet 24h sur 24, devenant ainsi un partenaire de confiance pour son client.

CONNECT AU SERVICE DE L'UTILISATEUR FINAL

Les applications gratuites, installables sur n'importe quel smartphone Android ou iOS, permettent à l'utilisateur de contrôler les dispositifs à distance.



PLATEFORME POUR PC
came.com/connect



APPLICATION POUR SMARTPHONE
CONNECT SetUp



APPLICATION POUR SMARTPHONE
CAME Automation

CONNECT SIGNIFIE

CONNEXION
au réseau Internet par le biais
des passerelles CAME

COMPTABILITÉ
avec les nouvelles passerelles
rapidement enfichables

CONFIGURATION
et installation par smartphone
avec CAME KEY

CONTRÔLE
à distance pour l'utilisateur par
le biais des applications

LA GAMME COMPLÈTE

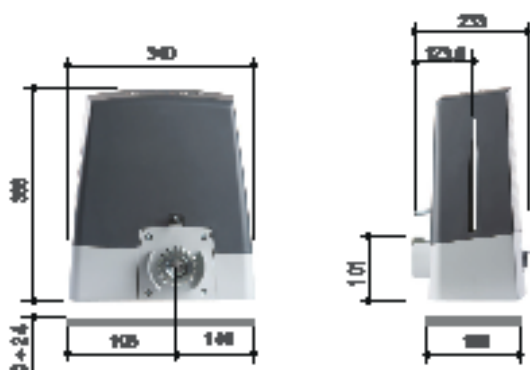

LIMITES D'UTILISATION

MODÈLES	801MS-0690	801MS-0710	801MS-0700	801MS-0720
Longueur max. vantail (m)	20	20	20	20
Poids max. du vantail (Kg)	800	800	1200	1200
Module pignon	4	4	4	4

CARACTÉRISTIQUES TECHNIQUES

MODÈLES	801MS-0690	801MS-0710	801MS-0700	801MS-0720
Degré de protection (IP)	54	54	54	54
Alimentation (V - 50/60 Hz)	230 AC	120 AC	230 AC	120 AC
Alimentation moteur (VDC)	24	24	24	24
Puissance (W)	230	230	270	270
Poussée (N)	800	800	800	800
Vitesse de manœuvre (m/min)	24	24	20	20
Température de fonctionnement (°C)	-20 ÷ +55	-20 ÷ +55	-20 ÷ +55	-20 ÷ +55

● 24 V DC

© CAME SPA - KADFRULE23 - 2024 - FR - REV1

CAME SE RÉSERVE LE DROIT D'APPORTER À TOUT MOMENT DES MODIFICATIONS AU PRÉSENT DOCUMENT. SA REPRODUCTION, MÊME PARTIELLE, EST INTERDITE.

CAME 
MORE THAN TECHNOLOGY

CAME S.P.A.
Via Martiri della Libertà, 15
31030 Dosson di Casier
Treviso - ITALY

CAME.COM

Nous sommes une multinationale leader dans la fourniture de solutions technologiques intégrées pour l'automatisation d'environnements résidentiels, publics et urbains, qui génère des espaces intelligents pour le bien-être des personnes.

- AUTOMATISMES POUR PORTAILS
- BARRIÈRES AUTOMATIQUES
- AUTOMATISMES POUR GARAGES ET SYSTÈMES DE FERMETURE INDUSTRIELS
- SYSTÈMES DE VIDÉOPHONIE
- DISPOSITIFS DE THERMORÉGULATION
- SOLUTIONS POUR STORES ET VOILETS ROULANTS
- SOLUTIONS DE CONTRÔLE D'ACCÈS
- TOURNIQUETS ET SPEED GATES
- BORNES ET ROAD BLOCKERS
- SYSTÈMES DE PARKING

